

КАТАЛОГ

ВСТРАИВАЕМЫЕ ПРИЛАВКИ



Алматы (7273)495-231
Ангарск (3955)60-70-56
Архангельск (8182)63-90-72
Астрахань (8512)99-46-04
Барнаул (3852)73-04-60
Белгород (4722)40-23-64
Благовещенск (4162)22-76-07
Брянск (4832)59-03-52
Владивосток (423)249-28-31
Владикавказ (8672)28-90-48
Владимир (4922)49-43-18
Волгоград (844)278-03-48
Вологда (8172)26-41-59
Воронеж (473)204-51-73
Екатеринбург (343)384-55-89

Иваново (4932)77-34-06
Ижевск (3412)26-03-58
Иркутск (395)279-98-46
Казань (843)206-01-48
Калининград (4012)72-03-81
Калуга (4842)92-23-67
Кемерово (3842)65-04-62
Киров (8332)68-02-04
Коломна (4966)23-41-49
Кострома (4942)77-07-48
Краснодар (861)203-40-90
Красноярск (391)204-63-61
Курск (4712)77-13-04
Курган (3522)50-90-47
Липецк (4742)52-20-81

Магнитогорск (3519)55-03-13
Москва (495)268-04-70
Мурманск (8152)59-64-93
Набережные Челны (8552)20-53-41
Нижегород (831)429-08-12
Новокузнецк (3843)20-46-81
Ноябрьск (3496)41-32-12
Новосибирск (383)227-86-73
Омск (3812)21-46-40
Орел (4862)44-53-42
Оренбург (3532)37-68-04
Пенза (8412)22-31-16
Петрозаводск (8142)55-98-37
Псков (8112)59-10-37

Пермь (342)205-81-47
Ростов-на-Дону (863)308-18-15
Рязань (4912)46-61-64
Самара (846)206-03-16
Саранск (8342)22-96-24
Санкт-Петербург (812)309-46-40
Саратов (845)249-38-78
Севастополь (8692)22-31-93
Симферополь (3652)67-13-56
Смоленск (4812)29-41-54
Сочи (862)225-72-31
Ставрополь (8652)20-65-13
Сургут (3462)77-98-35
Сыктывкар (8212)25-95-17
Тамбов (4752)50-40-97

Тверь (4822)63-31-35
Тольятти (8482)63-91-07
Томск (3822)98-41-53
Тула (4872)33-79-87
Тюмень (3452)66-21-18
Ульяновск (8422)24-23-59
Улан-Удэ (3012)59-97-51
Уфа (347)229-48-12
Хабаровск (4212)92-98-04
Чебоксары (8352)28-53-07
Челябинск (351)202-03-61
Череповец (8202)49-02-64
Чита (3022)38-34-83
Якутск (4112)23-90-97
Ярославль (4852)69-52-93

Россия +7(495)268-04-70

Казахстан +7(7172)727-132

Киргизия +996(312)96-26-47

<https://enofrigo.nt-rt.ru> || eob@nt-rt.ru

DROP-IN

Im Herzen Ihrer Projekte

Lösungen kreieren, die sich mit dem Einrichtungsdesign Ihres Speisesaals decken, ist seit jeher die Mission von Enofrigo. Mit der innovativen Drop-In-Linie können Sie nun endlich Ihre Projekte personalisieren und Ihre Präsentationsbedürfnisse umsetzen.

Geben Sie Ihrem Speisesaal Ihre ganz persönliche Note

Wir haben uns um die angewandte Technologie gekümmert. Nun sind Sie gefragt, um den Raum durch den Abbau und Wiedereinbau Ihres persönlichen Speisenausgabesystems zu planen.

Serviceorientierung auf höchstem Niveau

Das Enofrigo Angebot an Einbaufunktionen bietet große Wahlfreiheit, von der Warm-, der Trocken- oder Feucht- bis hin zur Kaltausgabe, und optimiert zugleich die Speisenausgabe in Linie oder als "Free Flow".



BASE
UNITS

En el corazón de sus proyectos

Crear soluciones que armonicen con la decoración de su sala siempre ha sido la misión de Enofrigo.

Ahora, con la innovadora propuesta de drop-in, es posible personalizar sus proyectos resolviendo todas las necesidades expositivas.

Un toque personal a su sala

Nos detuvimos en la tecnología aplicada dejando a usted el diseño de los espacios en la descomposición y recomposición de su línea de distribución personal.

El sentido de servicio, la búsqueda de lo mejor

La gama de las funciones empotrables Enofrigo permite una amplia elección que va del calor al seco y del húmedo al refrigerado optimizando una distribución tradicional en línea o libre en "free flow".

В сердце Ваших проектов

Поиск решений, идеально гармонирующих с обстановкой Вашего зала, является миссией Enofrigo. Сегодня благодаря инновационному предложению Drop-In стало возможным придать Вашим проектам неповторимость, не теряя при этом функциональность.

Придайте Вашему залу индивидуальные черты

Мы создали технологию встраиваемых модулей. Мы предлагаем функциональные элементы, предоставляя Вам возможность разрабатывать дизайн и конфигурации Вашей линии раздачи.

Сущность сервиса - стремление к идеалу

Линия встраиваемых модулей Enofrigo предлагает широкий выбор рабочих элементов от подогрева на паровой бане до сухого мармита, от охлаждаемых ванн для гастроемкостей до холодных поверхностей для порционных блюд, оптимизируя как традиционную линию раздачи, так и инновационную «free flow»



DROP-IN

Die Enofrigo **BASE UNITS** sind die Kühl- oder Heizmodule, die in die Einrichtung Ihres Projekts eingelassen werden. Sie können mit Verflüssigungseinheit ausgestattet oder für die Installation mit bis zu 6 m entferntem Aggregat vorgerüstet sein.

- **Becken aus Edelstahl** AISI 304 (AISI 316 AUF WUNSCH) der Tiefe 25/35 cm mit Halterungen für GN-Behälter (Gastronorm) und statischer (RF) oder belüfteter Kühlung (RFVT). Die Version „DOUBLE“ ermöglicht die Aufnahme weiterer GN-Behälter unter den in der Auslage.
- **Platten aus Edelstahl** AISI 304 (AISI 316 AUF WUNSCH) oder aus „Quarz-Agglomerat“ für die Konservierung und Auslage von Fertiggerichten oder Behältern verschiedener Form und Größe, mit statischer (RF) oder belüfteter Kühlung (RFVT) (nur Edelstahl-Version).
- **Wasserbad-Becken** für die Haltung der Speisen auf einer Temperatur zwischen 30° und 80°C. Auf Wunsch mit automatischem Wasser-Einfüllset ausgerüstet.
- **HOT-Platten** aus hochfester und reinigungsfreundlicher Glaskeramik, die Temperaturen bis zu 100 °C erreichen können.

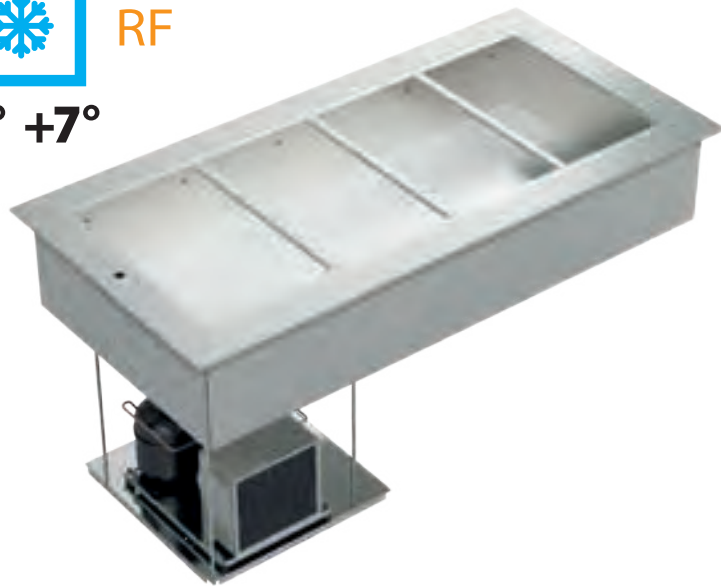

Las **BASE UNITS** de Enofrigo son los módulos refrigerantes o de calentamiento que se incorporan en el mobiliario de su proyecto. Pueden estar equipadas con una unidad motocondensadora o estar preparadas para la instalación con un grupo remoto hasta 6 metros.

- **Cubas de acero inoxidable** AISI 304 (AISI 316 OPCIONAL) de 25/35 cm de profundidad con soportes para cubetas GN (Gastronorm), equipadas con refrigeración estática (RF) o ventilada (RFVT). La versión «DOUBLE» permite colocar otras cubetas GN debajo de aquellas expuestas.
- **Placas de acero inoxidable** AISI 304 (AISI 316 OPCIONAL) o de «aglomerado de cuarzo» para la conservación y exposición de platos preparados y recipientes de varias formas y tamaños, equipadas con refrigeración estática (RF) o ventilada (RFVT) (solo acero inoxidable).
- **Cubas BM** para mantener los alimentos a una temperatura entre 30° y 80 °C. Se pueden equipar con un kit para llenado automático de agua.
- **Placas HOT** hechas de vidrio cerámico, un material resistente y fácil de limpiar, alcanzan temperaturas de hasta 100 °C.

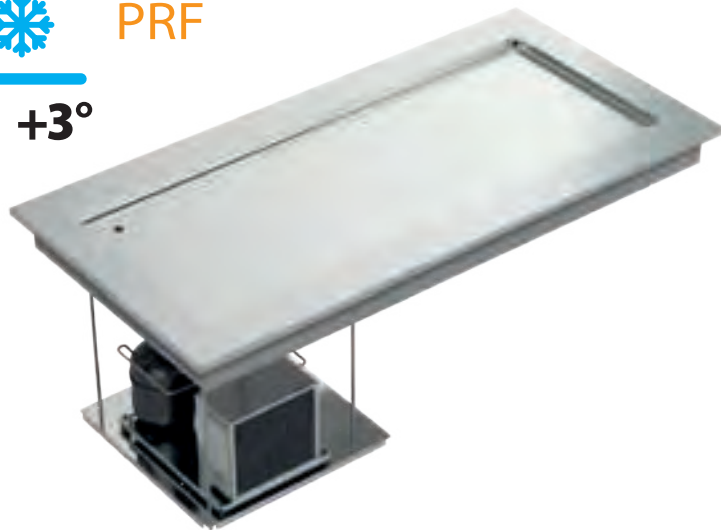

BASE UNITS Enofrigo - это холодильные или нагревательные модули, которые будут включены в ваш проект. Они могут оборудоваться холодильными агрегатами или же иметь подготовку для их выноса на удаление до 6 метров.

- **Ванны из нержавеющей стали** AISI 304 (AISI 316 ПО ЗАКАЗУ) глубиной 25-35 см с суппортами для емкостей GN (гастронорм), оборудованные системами статического охлаждения (RF) или вентилируемого (RFVT). Версия "DOUBLE" позволяет хранить дополнительные емкости GN под уже выложенными.
- **Столешницы из стали** AISI 304 (AISI 316 ПО ЗАКАЗУ) или же из "кварцевого агломерата" для хранения и выкладки готовых блюд и емкостей разных форм и размеров, с системами статического (RF) или вентилируемого (RFVT) охлаждения (только из нержавеющей стали).
- **Ванны BM** для содержания продуктов при температуре от 30 до 80°C. Они могут быть оборудованы комплектом для автоматического наполнения водой.
- **Столешницы HOT**, выполненные из стеклокерамики - прочного и легко очищающегося материала, могут нагреваться до 100°C.



+30° +80°





RF VT

0° +3°



RF VT
DOUBLE



PRF VT

0° +4°



PRF QUARTZ

0° +4°



HOT

+20° +100°

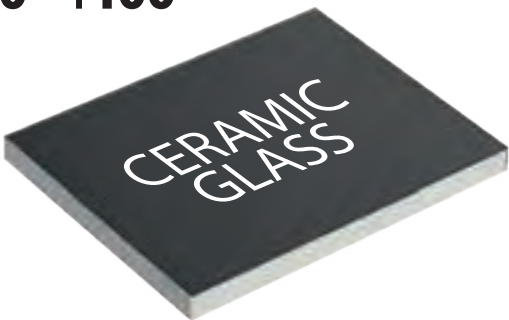

HOT QUARTZ

+20° +100°

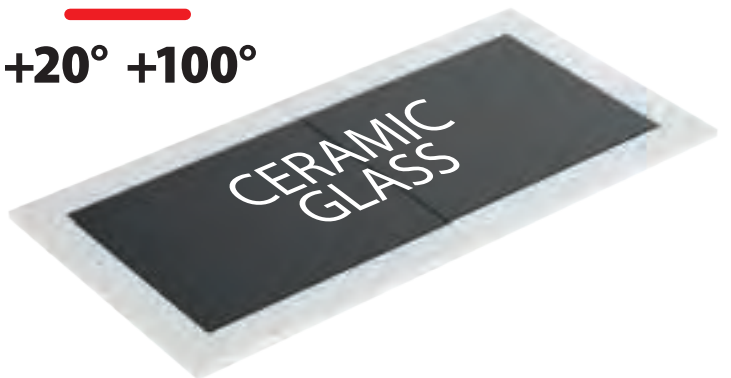

DROP-IN

DOGE Isola

DOGE



DOGE Wall



CERVINO



DOGE SVT Fissa



TOP
UNITS



DOGE SVT Fissa
Vetro Curvo



DOGE Servito



DOGE Servito
Vetro Curvo



Drop-In

DROP-IN

Luxury Quartz

Unsere Agglomerat-Arbeitsplatten bestehen aus einer besonderen, hochreinen Quarzverbindung mit einem minimalen Gehalt an vollkommen ungiftigem Bindeharz. Quarz ist eines der härtesten Materialien der Welt und bewahrt die Festigkeit, Härte und Langlebigkeit des Muttergesteins. Gegenüber Glaskeramik- oder Stahlplatten ist es in zahlreichen Farbvarianten erhältlich.

Luxury Quartz

Nuestras placas de aglomerado están hechas con un compuesto especial a base de cuarzo de alta pureza y una mínima parte de resina aglutinante completamente atóxica. El cuarzo es uno de los minerales más duros del mundo y conserva la resistencia, dureza y durabilidad de la roca madre de la que deriva. Contrariamente a la placa de vitrocerámica o acero, permite varias opciones de color.

Luxury Quartz

Наши поверхности Quarzo – это искусственный камень с высоким содержанием кварца и минимальной составляющей нетоксичной связующей смолы. Кварц, один из самых твердых минералов, сохраняет прочность и твердость, данные ему природой. В отличие от панелей из стеклокерамики или стали обеспечивает разнообразные цветовые решения.



Weiß
Bianco
Белый

Schwarz
Negro
Черный

Andere Farben und Abmessungen auf Wunsch erhältlich
Otros colores y medidas bajo pedido
Другие цвета возможны под заказ

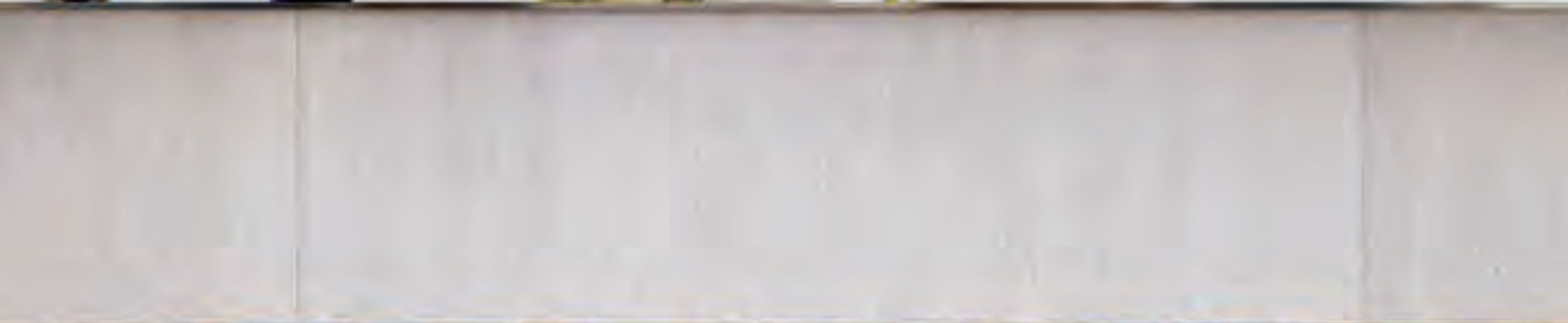



	QUARZO PRF 400	1-1/1	A1QPRF1P/*
	QUARZO PRF 800	2-1/1	A1QPRF2P/*
	QUARZO PRF 1000	3-1/1	A1QPRF3P/*
	QUARZO PRF 1400	4-1/1	A1QPRF4P/*
	QUARZO PRF 2000	6-1/1	A1QPRF6P/*
	QUARZO PC 1000		A1QPC3/*
	QUARZO PC 1400		A1QPC4/*
	QUARZO PC 2000		A1QPC6/*



T.A. 25°C - U.R. 60%

**BIANCO
MA NEW**

Weiß
Bianco
Белый

**CRYSTAL
PURE BLACK**

Schwarz
Negro
Черный

Andere Farben auf Wunsch erhältlich
Otros colores disponibles como opcional
Другие цвета возможны под заказ

KALTPLATTE AUS AGGLOMERAT

Mit der Kaltplatte aus Agglomerat bietet Enofrigo ein revolutionäres Produkt an. Aufgrund der typischen Wärmeleitfähigkeit dieses Materials sind die Kaltplatten in der Lage, Teller, Obstschalen oder Aufschnitt einfach durch Kontakt zu kühlen. Doch die eigentliche Innovation besteht darin, dass Oberflächen aus diesem Material gegenüber Stahl weitaus sauberer und kratzester sind, dabei die gleichen hygienischen Eigenschaften aufweisen.

WARMPLATTE AUS AGGLOMERAT

Die Warmplatte ist ein weiteres Highlight des Enofrigo Produktangebots. Sie kann Temperaturen bis zu +100 °C erreichen.

PLACA FRÍA DE AGLOMERADO

La placa fría de aglomerado representa una auténtica revolución en la oferta de Enofrigo. Aprovechando la capacidad de transmisión de la temperatura típica del aglomerado, se han realizado unas placas frías que por contacto pueden enfriar platos o recipientes de frutas y embutidos. Pero la verdadera novedad es el hecho de que tienen superficies completamente limpias y mucho más resistentes al rayado que el acero, a pesar de tener las mismas características higiénicas de este último.

PLACA CALIENTE DE AGLOMERADO

La placa caliente es en nuestra gama de productos. Capaz de alcanzar una temperatura de hasta 100°C.

ОХЛАЖДАЕМЫЕ ПОВЕРХНОСТИ

Охлаждаемые поверхности из искусственного камня Quarzo- это революционный продукт в ассортименте Enofrigo. Используя теплообменные свойства агglomerата, мы создали поверхности для охлаждения порционных блюд или подносов с фруктами и закусками. Но настоящее новшество заключается в том, что, в отличие от стальной, поверхность из агglomerата остается всегда чистой и очень стойкой к царапинам, обладая при этом теми же гигиеническими свойствами. С Quarzo можно создавать различные формы и цветовые решения.

ПОДОГРЕВАЕМЫЕ ПОВЕРХНОСТИ

Подогреваемые поверхности. Свойство поверхности выдерживать. Температуру до +100°C.

Installation - Instalación - Установка

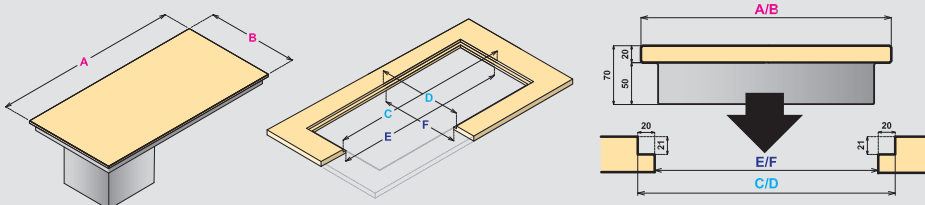

GN	A	B	C	D	E	F
1-1/1	420	730	425	735	385	665
2-1/1	840	730	845	735	805	665
3-1/1	1142	730	1147	735	1110	665
4-1/1	1470	730	1475	735	1435	665
6-1/1	2120	730	2125	735	2085	665

BASE

Mit Verflüssigungseinheit
Con unidad motocondensadora
С холодильным блоком

RF

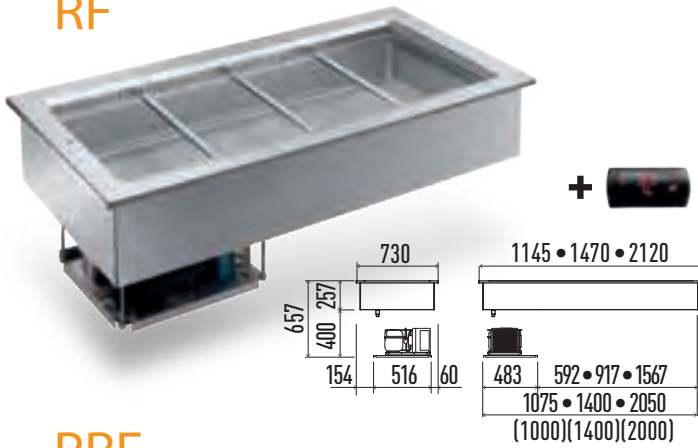

RF VT

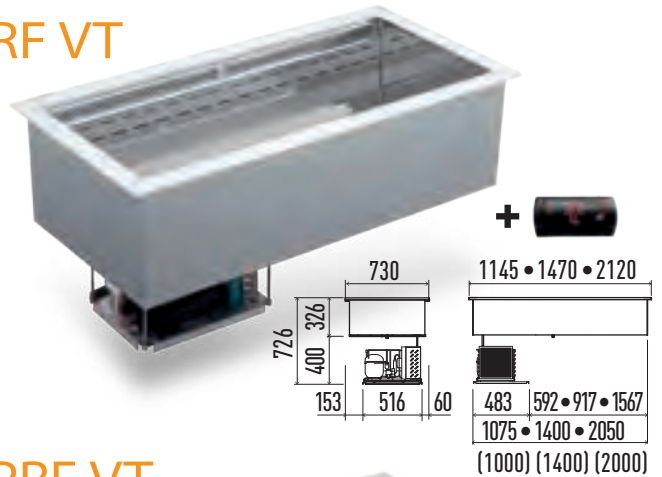

PRF

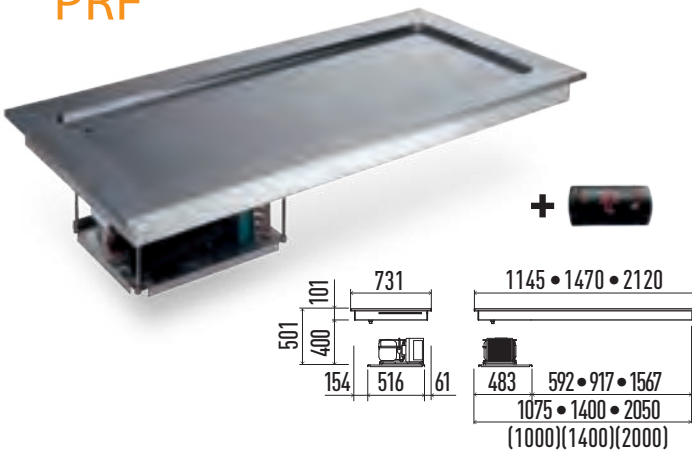

PRF VT



BASE V

Ohne Verflüssigungseinheit
Sin unidad motocondensadora
Без холодильного блока

V RF

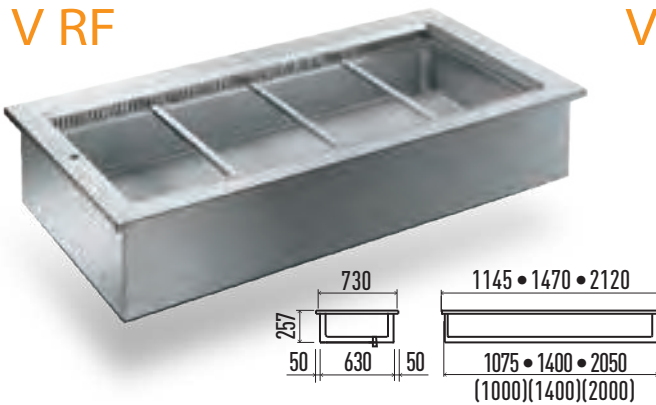

V RF VT

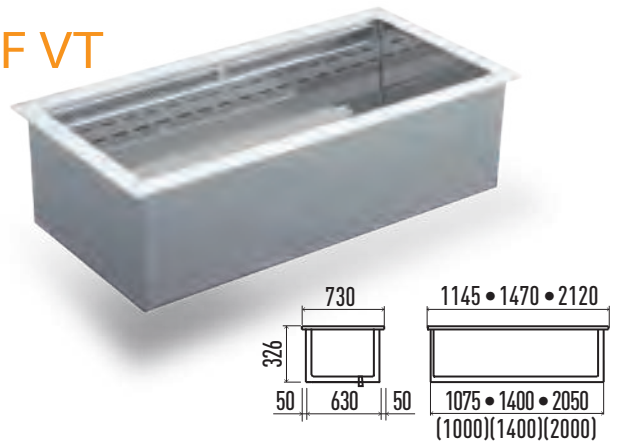

V PRF

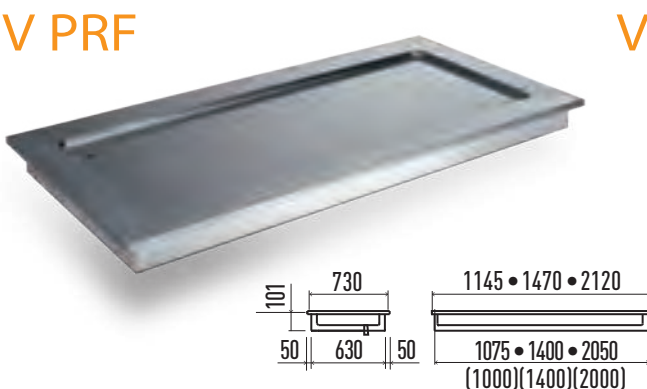

V PRF VT

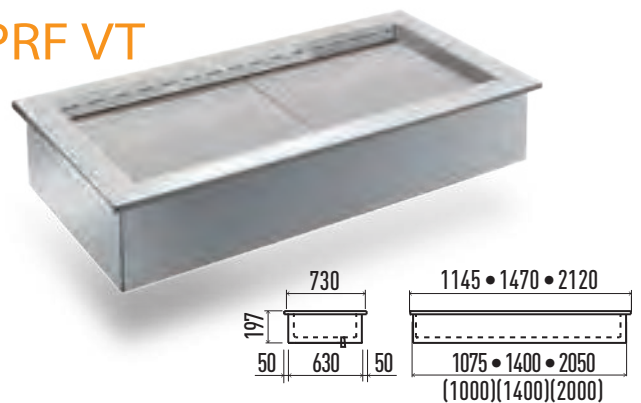

BASE

T.A. 25°C - U.R. 60%

+2° +7°	RF BASE 1000	3-1/1	A1BASEKRF10P
	RF BASE 1400	4-1/1	A1BASEKRF14P
	RF BASE 2000	6-1/1	A1BASEKRF20P
0° +3°	RF BASE VT 1000	3-1/1	A1BASEKVTRF10P
	RF BASE VT 1400	4-1/1	A1BASEKVTRF14P
	RF BASE VT 2000	6-1/1	A1BASEKVTRF20P
0° +4°	PRF BASE 1000	3-1/1	A1BASEKPRF10P
	PRF BASE 1400	4-1/1	A1BASEKPRF14P
	PRF BASE 2000	6-1/1	A1BASEKPRF20P
0° +3°	PRF BASE VT 1000	3-1/1	A1BASEKVTRF10P
	PRF BASE VT 1400	4-1/1	A1BASEKVTRF14P
	PRF BASE VT 2000	6-1/1	A1BASEKVTRF20P

THERMOSTAT



UCE

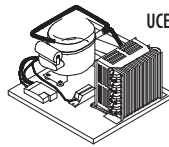

Die DROP IN Sets RF (gekühlt) verfügen über Verdichter, Gasfüllung und Thermostat.

Los Kits DROP IN RF (refrigerados) están equipados con compresor, carga de gas, termostato.

Комплекты DROP IN RF (с охлаждением) оснащены компрессором, хладагентом и термостатом.

UCE RF + PRF (R452A) Condensing Unit

3GN	CF00550007
4GN	CF00550006
6GN	CF00550005

UCE VTRF + VTPRF (R452A)

3GN	CF00550005
4GN	CF00550004
6GN	CF00550003

VALVOLA TERMOSTATICA - THERMOSTATIC

VALVE - VANNE THERMOSTATIQUE GA00130002

GAS R452A

VALVOLA TERMOSTATICA - THERMOSTATIC

VALVE - VANNE THERMOSTATIQUE GA00130003

GAS R134A

TERMOSTATO - THERMOSTAT - THERMOSTAT EL68180002

TERMOSTATO - THERMOSTAT - THERMOSTAT VT EL83180002

VASCA - WELL "FISH" INOX AISI 316

Edelstahl für salzhaltige Umgebungen
Acero inoxidable para ambientes salinos
нержавеющая сталь для соляных сред

OPT68036

Die DROP IN Sets V (vorbereitet) können als separate Elemente (isoliertes Becken, Verflüssigungseinheit, Thermostat) für die Installation mit bis zu 6 m entferntem Aggregat bestellt werden.

Los Kits DROP IN V (predispuestos) se pueden solicitar como elementos separados (cuba aislada, unidad condensadora, termostato) para la instalación con el grupo remoto de hasta 6 m.

Комплекты DROP IN V могут быть заказаны отдельно (отдельно ванна, компрессорно-конденсаторный блок, термостат) для удаленной установки (до 6 м).

BASE V

+2° +7°	RF BASE V 1000	3-1/1	A1BASEVRF10
	RF BASE V 1400	4-1/1	A1BASEVRF14
	RF BASE V 2000	6-1/1	A1BASEVRF20
0° +3°	RF BASE V VT 1000	3-1/1	A1BASEVVTRF10
	RF BASE V VT 1400	4-1/1	A1BASEVVTRF14
	RF BASE V VT 2000	6-1/1	A1BASEVVTRF20
0° +4°	PRF BASE V 1000	3-1/1	A1BASEVPRF10
	PRF BASE V 1400	4-1/1	A1BASEVPRF14
	PRF BASE V 2000	6-1/1	A1BASEVPRF20
0° +3°	PRF BASE V VT 1000	3-1/1	A1BASEVVTRF10
	PRF BASE V VT 1400	4-1/1	A1BASEVVTRF14
	PRF BASE V VT 2000	6-1/1	A1BASEVVTRF20

Installation
Instalación
Установка

1000

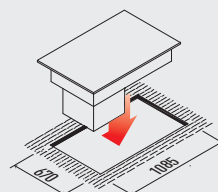

1400

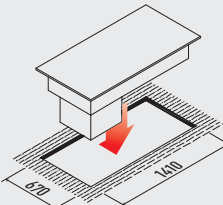

2000

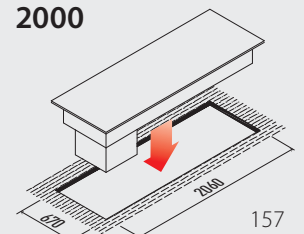

BASE BM

BM

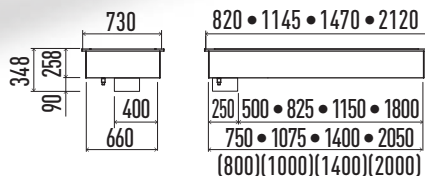
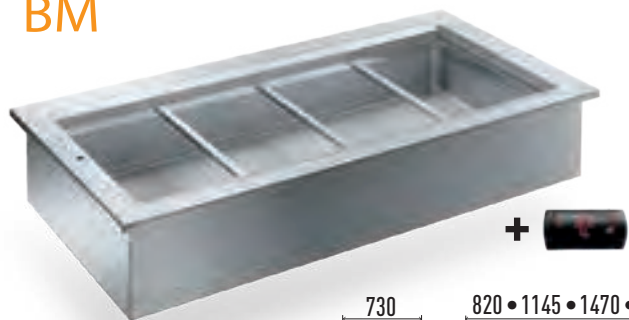







T.A. 25°C - U.R. 60%

Die DROP IN Sets BM (Wasserbad) werden komplett mit Heizwiderständen und elektronischem Thermostat geliefert.

Los Kits DROP IN BM (baño maría) se suministran con resistencias y termostato electrónico.

Комплекты DROP IN BM/DRY (водяная баня/сухой подогрев) оборудованы нагревательными элементами и электронным термостатом

BASE 800 BM		A1BASESBM8
BASE 1000 BM		A1BASESBM10
BASE 1400 BM		A1BASESBM14
BASE 1400 BM 3F		A1BASESBM143F
BASE 2000 BM		A1BASESBM20
BASE 2000 BM 3F		A1BASESBM203F



HOT - CC

HOT

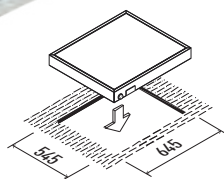
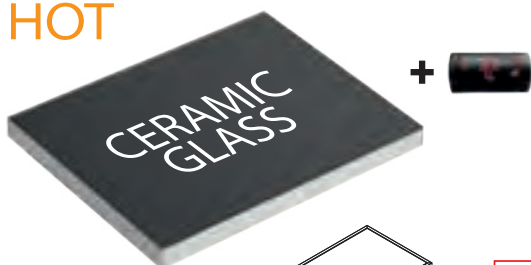

PIANO CALDO SB
 PIANO CALDO DROP IN

A1PIANOHOTSB
 A1PIANOHOTKSB

T.A. 25°C - U.R. 60%

CC

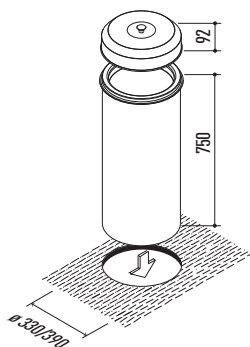

CILINDRO PORTAPIATTI CALDO
 CILINDRO PORTAPIATTI G CALDO

PIATTI DISHES ø260	PIATTI DISHES ø320
--------------------------	--------------------------

60 PZ	-	CC55340020
	60 PZ	CC55340021



CILINDRO PORTAPIATTI NEUTRO
 CILINDRO PORTAPIATTI G NEUTRO

60 PZ	-	CC55340010
	60 PZ	CC55340022

T.A. 25°C - U.R. 60%

FAST

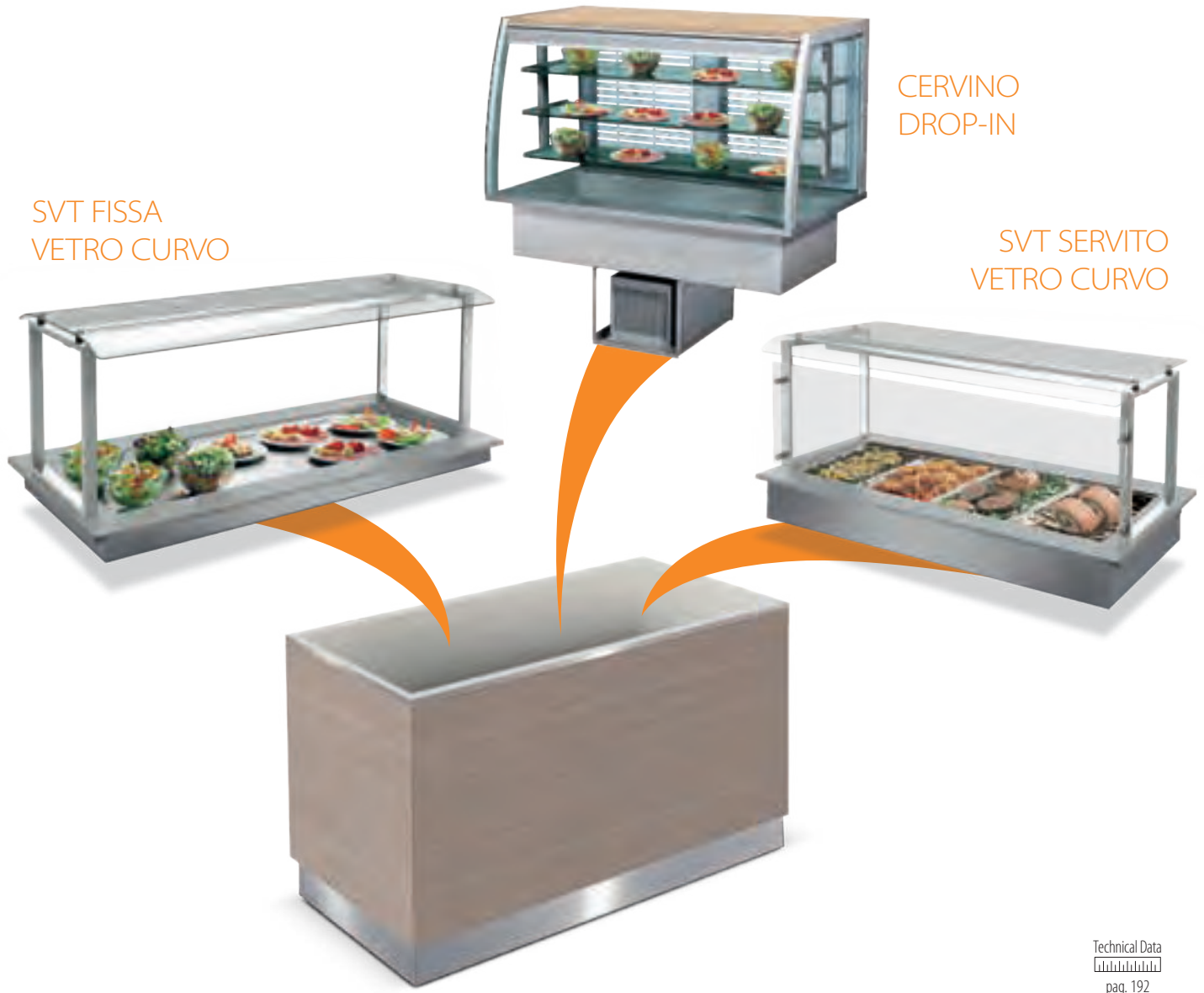

CERVINO
DROP-IN

SVT FISSA
VETRO CURVO

SVT SERVITO
VETRO CURVO

Technical Data
pag. 192

- AUFSATZ: tragender Aufbau aus extrudierten Aluminiumprofilen.
- Die NE Arbeitsplatte ist aus Agglomerat, mit Edelstahlbecken AISI 304 für 3, 4 oder 6 1/1GN Behälter, Sicherheitsglas, Holzaufbau in verschiedenen Farben.

- TOP: estructura portante realizada con perfiles extrusos de aluminio;
- La encimera es realizada en laminado a alta presión, resistente contra todo tipo de abrasión y muy fácil de limpiar, con piletas en acero inox AISI 304 para tres, cuatro o seis contenedores 1/1 GN, cristal temperado y Estructura de madera disponibles en diferentes colores.

- Несущая конструкция изготовлена из экструдированного алюминиевого профиля.
- Столешница изготовлена из высокопрочного ламината, легко моющегося и устойчивого ко всем типам механического повреждения. В ванны, изготовленные из нержавеющей стали марки AISI 304, возможно установить 3, 4 или 6 габаритных емкостей 1/1. Канопе из закаленного стекла. Каркас- массив дерева. Различные цвета.



FAST LINE BASE 1000 NE



A1FASTNE10

FAST LINE BASE 1400 NE



A1FASTNE14

FAST LINE BASE 2000 NE



A1FASTNE20

T.A. 25°C - U.R. 60%

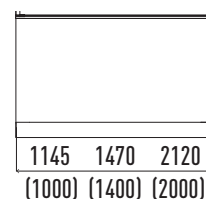
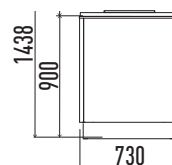

SVT FISSA VETRO CURVO

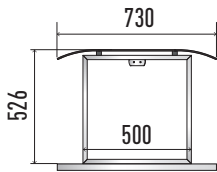

A1DOGEVFCPRF14

Quarz-Arbeitsplatte
 Encimera de Cuarzo
 Столешница из кварцевого агglomerата

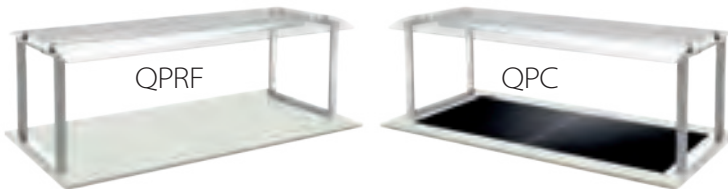

T.A. 25°C - U.R. 60%

- Aluminiumaufbau
- Becken aus Edelstahl AISI 304.
- Statische Kühlung durch Verdampfer außerhalb des Beckens (NO VT).
- Digitale Regelung der Beckentemperatur.
- Sicherheitsglas
- Kalte (LED) / warme Beleuchtung (Halogen)

- Estructura de aluminio.
- Cubas de acero inoxidable AISI 304.
- Refrigeración estática mediante evaporador fuera de la cuba (NO VT).
- Control digital de la temperatura en la cuba.
- Vidrios de cristal templado
- Iluminación fría (LED) / cálida (halógena)

- Корпус из алюминий
- Ванны из нержавеющей стали AISI 304
- Статическое охлаждение ванны при помощи внешнего испарителя (NO VT)
- Электронный контроль температуры.
- Витрины из закаленного стекла
- Освещение холодное (диодное) или теплое (галогенное)

	DROP IN DOGE ISOLA V-CURVO SVT FISSA RF 1000		A1DOGEKFCRF10P
	DROP IN DOGE ISOLA V-CURVO SVT FISSA RF 1400		A1DOGEKFCRF14P
	DROP IN DOGE ISOLA V-CURVO SVT FISSA RF 2000		A1DOGEKFCRF20P
	DROP IN DOGE ISOLA V-CURVO SVT FISSA RF VT 1000		A1DOGEKFCVTRF10P
	DROP IN DOGE ISOLA V-CURVO SVT FISSA RF VT 1400		A1DOGEKFCVTRF14P
	DROP IN DOGE ISOLA V-CURVO SVT FISSA RF VT 2000		A1DOGEKFCVTRF20P
	DROP IN DOGE ISOLA V-CURVO SVT FISSA PRF 1000		A1DOGEKFCPRF10P
	DROP IN DOGE ISOLA V-CURVO SVT FISSA PRF 1400		A1DOGEKFCPRF14P
	DROP IN DOGE ISOLA V-CURVO SVT FISSA PRF 2000		A1DOGEKFCPRF20P
	DROP IN DOGE ISOLA V-CURVO SVT FISSA V RF 1000		A1DOGEVFCRF10
	DROP IN DOGE ISOLA V-CURVO SVT FISSA V RF 1400		A1DOGEVFCRF14
	DROP IN DOGE ISOLA V-CURVO SVT FISSA V RF 2000		A1DOGEVFCRF20
	DROP IN DOGE ISOLA V-CURVO SVT FISSA V RF VT 1000		A1DOGEVFCVTRF10
	DROP IN DOGE ISOLA V-CURVO SVT FISSA V RF VT 1400		A1DOGEVFCVTRF14
	DROP IN DOGE ISOLA V-CURVO SVT FISSA V RF VT 2000		A1DOGEVFCVTRF20
	DROP IN DOGE ISOLA V-CURVO SVT FISSA V PRF 1000		A1DOGEVFCPRF10
	DROP IN DOGE ISOLA V-CURVO SVT FISSA V PRF 1400		A1DOGEVFCPRF14
	DROP IN DOGE ISOLA V-CURVO SVT FISSA V PRF 2000		A1DOGEVFCPRF20
	DROP IN DOGE ISOLA V-CURVO SVT FISSA BM 1000		A1DOGEKFCBM10
	DROP IN DOGE ISOLA V-CURVO SVT FISSA BM 1400		A1DOGEKFCBM14
	DROP IN DOGE ISOLA V-CURVO SVT FISSA BM 1400 3F		A1DOGEKFCBM143F
	DROP IN DOGE ISOLA V-CURVO SVT FISSA BM 2000		A1DOGEKFCBM20
	DROP IN DOGE ISOLA V-CURVO SVT FISSA BM 2000 3F		A1DOGEKFCBM203F
	DROP IN DOGE ISOLA V-CURVO SVT FISSA QPRF 1000		A1DOGEKFCQPRF10P
	DROP IN DOGE ISOLA V-CURVO SVT FISSA QPRF 1400		A1DOGEKFCQPRF14P
	DROP IN DOGE ISOLA V-CURVO SVT FISSA QPRF 2000		A1DOGEKFCQPRF20P
	DROP IN DOGE ISOLA V-CURVO SVT FISSA QPC 1000		A1DOGEKFCQPC10
	DROP IN DOGE ISOLA V-CURVO SVT FISSA QPC 1400		A1DOGEKFCQPC14
	DROP IN DOGE ISOLA V-CURVO SVT FISSA QPC 2000		A1DOGEKFCQPC20

OPTIONAL

GA10250012

Automatisches Wasser-Einlaufset - Kit llenado automático agua (solo BM) - Комплект автомат. наполнения ванны (только BM)

OPT68036

Becken -Cuba - Ванны "FISH" INOX AISI 316

SVT SERVITO VETRO CURVO

Technical Data



pag. 192

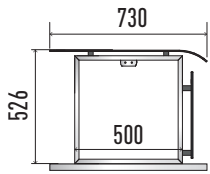

A1DOGEKSCBM14

Quarz-Arbeitsplatte
Encimera de Cuarzo
Столешница из кварцевого агломерата



T.A. 25°C - U.R. 60%

- Aluminiumaufbau
- Becken aus Edelstahl AISI 304.
- Statische Kühlung durch Verdampfer außerhalb des Beckens (NO VT).
- Digitale Regelung der Beckentemperatur.
- Sicherheitsglas
- Kalte (LED) / warme Beleuchtung (Halogen)

- Estructura de aluminio.
- Cubas de acero inoxidable AISI 304.
- Refrigeración estática mediante evaporador fuera de la cuba (NO VT).
- Control digital de la temperatura en la cuba.
- Vidrios de cristal templado
- Iluminación fría (LED) / cálida (halógena)

- Корпус из алюминий
- Ванны из нержавеющей стали AISI 304
- Статическое охлаждение ванны при помощи внешнего испарителя (NO VT)
- Электронный контроль температуры.
- Витрины из закаленного стекла
- Освещение холодное (диодное) или теплое (галогенное)



DROP IN DOGE SERVITO V-CURVO RF 1000 3-1/1 A1DOGEKSCRF10P

DROP IN DOGE SERVITO V-CURVO RF 1400 4-1/1 A1DOGEKSCRF14P

DROP IN DOGE SERVITO V-CURVO RF 2000 6-1/1 A1DOGEKSCRF20P



DROP IN DOGE SERVITO V-CURVO RF VT 1000 3-1/1 A1DOGEKSCVTRF10P

DROP IN DOGE SERVITO V-CURVO RF VT 1400 4-1/1 A1DOGEKSCVTRF14P

DROP IN DOGE SERVITO V-CURVO RF VT 2000 6-1/1 A1DOGEKSCVTRF20P



DROP IN DOGE SERVITO V-CURVO PRF 1000 3-1/1 A1DOGEKSCPRF10P

DROP IN DOGE SERVITO V-CURVO PRF 1400 4-1/1 A1DOGEKSCPRF14P

DROP IN DOGE SERVITO V-CURVO PRF 2000 6-1/1 A1DOGEKSCPRF20P



DROP IN DOGE SERVITO V-CURVO V RF 1000 3-1/1 A1DOGEVSCRF10

DROP IN DOGE SERVITO V-CURVO V RF 1400 4-1/1 A1DOGEVSCRF14

DROP IN DOGE SERVITO V-CURVO V RF 2000 6-1/1 A1DOGEVSCRF20



DROP IN DOGE SERVITO V-CURVO V RF VT 1000 3-1/1 A1DOGEVSCVTRF10

DROP IN DOGE SERVITO V-CURVO V RF VT 1400 4-1/1 A1DOGEVSCVTRF14

DROP IN DOGE SERVITO V-CURVO V RF VT 2000 6-1/1 A1DOGEVSCVTRF20



DROP IN DOGE SERVITO V-CURVO V PRF 1000 3-1/1 A1DOGEVSCPRF10

DROP IN DOGE SERVITO V-CURVO V PRF 1400 4-1/1 A1DOGEVSCPRF14

DROP IN DOGE SERVITO V-CURVO V PRF 2000 6-1/1 A1DOGEVSCPRF20



DROP IN DOGE SERVITO V-CURVO BM 1000 3-1/1 A1DOGEKSCBM10

DROP IN DOGE SERVITO V-CURVO BM 1400 4-1/1 A1DOGEKSCBM14

DROP IN DOGE SERVITO V-CURVO BM 1400 3F 4-1/1 A1DOGEKSCBM143F

DROP IN DOGE SERVITO V-CURVO BM 2000 6-1/1 A1DOGEKSCBM20

DROP IN DOGE SERVITO V-CURVO BM 2000 3F 6-1/1 A1DOGEKSCBM203F



DROP IN DOGE SERVITO V-CURVO QPRF 1000 3-1/1 A1DOGEKSCQPRF10P

DROP IN DOGE SERVITO V-CURVO QPRF 1400 4-1/1 A1DOGEKSCQPRF14P

DROP IN DOGE SERVITO V-CURVO QPRF 2000 6-1/1 A1DOGEKSCQPRF20P



DROP IN DOGE SERVITO V-CURVO QPC 1000 3-1/1 A1DOGEKSCQPC10

DROP IN DOGE SERVITO V-CURVO QPC 1400 4-1/1 A1DOGEKSCQPC14

DROP IN DOGE SERVITO V-CURVO QPC 2000 6-1/1 A1DOGEKSCQPC20

OPTIONAL

GA10250012

Automatisches Wasser-Einlaufset - Kit llenado automático agua (solo BM) - Комплект автомат. наполнения ванны (только BM)

OPT68036

Becken-Cuba - Ванны "FISH" INOX AISI 316

Drop-In

DOGE Isola

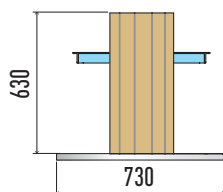

A1DOGEIQPRF14/W

Quarz-Arbeitsplatte
 Encimera de Cuarzo
 Столешница из кварцевого агломерата

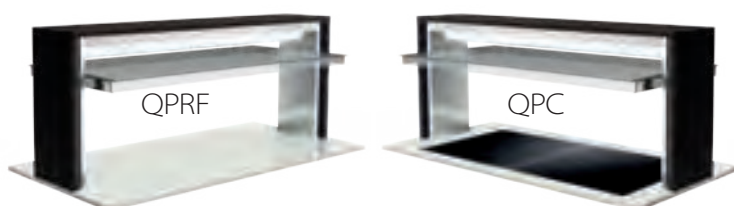

T.A. 25°C - U.R. 60%

- Holz- und Edelstahlaufbau
- Becken aus Edelstahl AISI 304.
- Statische Kühlung durch Verdampfer außerhalb des Beckens (NO VT).
- Digitale Regelung der Beckentemperatur.
- Sicherheitsglas
- Abdeckung mit One-Touch Auf-/Ab-System
- Kalte (LED) / warme Beleuchtung (Halogen)
- Verfügbare Farben: Eiche hell, Wengè

- Estructura de madera y acero inoxidable
- Cubas de acero inoxidable AISI 304.
- Refrigeración estática mediante evaporador fuera de la cuba (NO VT).
- Control digital de la temperatura en la cuba.
- Vidrios de cristal templado
- Regulación de la altura de la cubierta one-touch
- Iluminación fría (LED) / cálida (halógena)
- Colores disponibles: roble claro, wengué

- Корпус из дерева и нержавеющей стали
- Ванны из нержавеющей стали AISI 304
- Статическое охлаждение ванны при помощи внешнего испарителя (NO VT)
- Электронный контроль температуры
- Витрины из закаленного стекла
- Механизм подъема-опускания крышки «одним прикосновением»
- Освещение холодное (диодное) или теплое (галогенное)
- Стандартные цвета: светлый дуб, венге

Eiche hell
 Roble claro
 Светлый дуб

Wengé RM
 Wengué RM
 Венге RM

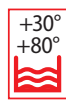
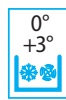

DROP IN DOGE ISOLA 1000 RF	3-1/1	A1DOGEKRF10P/*
DROP IN DOGE ISOLA 1400 RF	4-1/1	A1DOGEKRF14P/*
DROP IN DOGE ISOLA 2000 RF	6-1/1	A1DOGEKRF20P/*
DROP IN DOGE ISOLA 1000 RF VT	3-1/1	A1DOGEKVTRF10P/*
DROP IN DOGE ISOLA 1400 RF VT	4-1/1	A1DOGEKVTRF14P/*
DROP IN DOGE ISOLA 2000 RF VT	6-1/1	A1DOGEKVTRF20P/*
DROP IN DOGE ISOLA 1000 PRF	3-1/1	A1DOGEKPRF10P/*
DROP IN DOGE ISOLA 1400 PRF	4-1/1	A1DOGEKPRF14P/*
DROP IN DOGE ISOLA 2000 PRF	6-1/1	A1DOGEKPRF20P/*
DROP IN DOGE ISOLA V 1000 RF	3-1/1	A1DOGEVRF10/*
DROP IN DOGE ISOLA V 1400 RF	4-1/1	A1DOGEVRF14/*
DROP IN DOGE ISOLA V 2000 RF	6-1/1	A1DOGEVRF20/*
DROP IN DOGE ISOLA V 1000 RF VT	3-1/1	A1DOGEVTRF10/*
DROP IN DOGE ISOLA V 1400 RF VT	4-1/1	A1DOGEVTRF14/*
DROP IN DOGE ISOLA V 2000 RF VT	6-1/1	A1DOGEVTRF20/*
DROP IN DOGE ISOLA V 1000 PRF	3-1/1	A1DOGEVPRF10/*
DROP IN DOGE ISOLA V 1400 PRF	4-1/1	A1DOGEVPRF14/*
DROP IN DOGE ISOLA V 2000 PRF	6-1/1	A1DOGEVPRF20/*
DROP IN DOGE ISOLA 1000 BM	3-1/1	A1DOGEKBM10/*
DROP IN DOGE ISOLA 1400 BM	4-1/1	A1DOGEKBM14/*
DROP IN DOGE ISOLA 1400 BM 3F	4-1/1	A1DOGEKBM143F/*
DROP IN DOGE ISOLA 2000 BM	6-1/1	A1DOGEKBM20/*
DROP IN DOGE ISOLA 2000 BM 3F	6-1/1	A1DOGEKBM203F/*
DROP IN DOGE ISOLA 1000 QPRF	3-1/1	A1DOGEKIQPRF10P/*
DROP IN DOGE ISOLA 1400 QPRF	4-1/1	A1DOGEKIQPRF14P/*
DROP IN DOGE ISOLA 2000 QPRF	6-1/1	A1DOGEKIQPRF20P/*
DROP IN DOGE ISOLA 1000 QPC		A1DOGEKIQPC10/*
DROP IN DOGE ISOLA 1400 QPC		A1DOGEKIQPC14/*
DROP IN DOGE ISOLA 2000 QPC		A1DOGEKIQPC20/*

OPTIONAL

Automatisches Wasser-Einlaufset - Kit llenado automático agua (solo BM) -

GA10250012 Комплект автомат. наполнения ванны (только BM)

V10006 RAL-Farben - RAL colours - цвета RAL

OPT68036 Becken -Cuba - Ванны "FISH" INOX AISI 316

DOGE Wall

Technical Data

 pag. 194-196

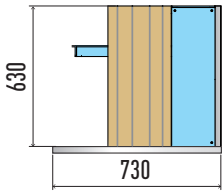

A1DOGEVWPRF14/C

Quarz-Arbeitsplatte
 Encimera de Cuarzo
 Столешница из кварцевого агломерата



T.A. 25°C - U.R. 60%

- Holz- und Edelstahlaufbau
- Becken aus Edelstahl AISI 304.
- Statische Kühlung durch Verdampfer außerhalb des Beckens (NO VT).
- Digitale Regelung der Beckentemperatur.
- Sicherheitsglas
- Abdeckung mit One-Touch Auf-/Ab-System
- Kalte (LED) / warme Beleuchtung (Halogen)
- Verfügbare Farben: Eiche hell, Wengè

- Estructura de madera y acero inoxidable
- Cubas de acero inoxidable AISI 304.
- Refrigeración estática mediante evaporador fuera de la cuba (NO VT).
- Control digital de la temperatura en la cuba.
- Vidrios de cristal templado
- Regulación de la altura de la cubierta one-touch
- Iluminación fría (LED) / cálida (halógena)
- Colores disponibles: roble claro, wengué

- Корпус из дерева и нержавеющей стали
- Ванны из нержавеющей стали AISI 304
- Статическое охлаждение ванны при помощи внешнего испарителя (NO VT)
- Электронный контроль температуры
- Витрины из закаленного стекла
- Механизм подъема-опускания крышки «одним прикосновением»
- Освещение холодное (диодное) или теплое (галогенное)
- Стандартные цвета: светлый дуб, венге

Eiche hell
 Roble claro
 Светлый дуб

Wengé RM
 Wengué RM
 Венге RM



QPC



DROP IN DOGE WALL 1000 RF		A1DOGEKWRF10P/*
DROP IN DOGE WALL 1400 RF		A1DOGEKWRF14P/*
DROP IN DOGE WALL 2000 RF		A1DOGEKWRF20P/*
DROP IN DOGE WALL 1000 RF VT		A1DOGEKWVTRF10P/*
DROP IN DOGE WALL 1400 RF VT		A1DOGEKWVTRF14P/*
DROP IN DOGE WALL 2000 RF VT		A1DOGEKWVTRF20P/*
DROP IN DOGE WALL 1000 PRF		A1DOGEKWPRF10P/*
DROP IN DOGE WALL 1400 PRF		A1DOGEKWPRF14P/*
DROP IN DOGE WALL 2000 PRF		A1DOGEKWPRF20P/*
DROP IN DOGE WALL V 1000 RF		A1DOGEVWRF10/*
DROP IN DOGE WALL V 1400 RF		A1DOGEVWRF14/*
DROP IN DOGE WALL V 2000 RF		A1DOGEVWRF20/*
DROP IN DOGE WALL V 1000 RF VT		A1DOGEVWVTRF10/*
DROP IN DOGE WALL V 1400 RF VT		A1DOGEVWVTRF14/*
DROP IN DOGE WALL V 2000 RF VT		A1DOGEVWVTRF20/*
DROP IN DOGE WALL V 1000 PRF		A1DOGEVWPRF10/*
DROP IN DOGE WALL V 1400 PRF		A1DOGEVWPRF14/*
DROP IN DOGE WALL V 2000 PRF		A1DOGEVWPRF20/*
DROP IN DOGE WALL 1000 BM		A1DOGEKWBM10/*
DROP IN DOGE WALL 1400 BM		A1DOGEKWBM14/*
DROP IN DOGE WALL 1400 BM 3F		A1DOGEKWBM143F/*
DROP IN DOGE WALL 2000 BM		A1DOGEKWBM20/*
DROP IN DOGE WALL 2000 BM 3F		A1DOGEKWBM203F/*
DROP IN DOGE WALL 1000 QPRF		A1DOGEKWQPRF10P/*
DROP IN DOGE WALL 1400 QPRF		A1DOGEKWQPRF14P/*
DROP IN DOGE WALL 2000 QPRF		A1DOGEKWQPRF20P/*
DROP IN DOGE WALL 1000 QPC		A1DOGEKWQPC10/*
DROP IN DOGE WALL 1400 QPC		A1DOGEKWQPC14/*
DROP IN DOGE WALL 2000 QPC		A1DOGEKWQPC20/*

OPTIONAL

Automatisches Wasser-Einlaufset - Kit llenado automático agua (solo BM) -

GA10250012 Комплект автомат. наполнения ванны (только BM)

V10006 RAL-Farben - RAL colours - цвета RAL

OPT68036 Becken-Cuba - Ванны "FISH" INOX AISI 316

DOGE SVT Fissa

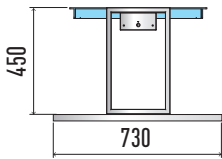

Quarz-Arbeitsplatte
 Encimera de Cuarzo
 Столешница из кварцевого агломерата

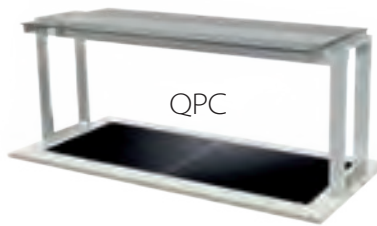
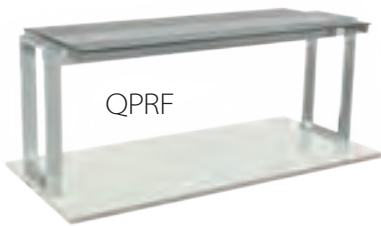

T.A. 25°C - U.R. 60%

- Edeltstahl Aufbau
- Becken aus Edelstahl AISI 304.
- Statische Kühlung durch Verdampfer außerhalb des Beckens (NO VT).
- Digitale Regelung der Beckentemperatur.
- Sicherheitsglas
- Kalte (LED) / warme Beleuchtung (Halogen)
- Estructura de acero inoxidable.
- Cubas de acero inoxidable AISI 304.
- Refrigeración estática mediante evaporador fuera de la cuba (NO VT).
- Control digital de la temperatura en la cuba.
- Vidrios de cristal templado
- Iluminación fría (LED) / cálida (halógena)
- Корпус из нержавеющей стали
- Ванны из нержавеющей стали AISI 304
- Статическое охлаждение ванны при помощи внешнего испарителя (NO VT)
- Электронный контроль температуры.
- Витрины из закаленного стекла
- Освещение холодное (диодное) или теплое (галогенное)



DROP IN DOGE SVT FISSA 1000 RF	3-1/1	A1DOGEKFRF10P
DROP IN DOGE SVT FISSA 1400 RF	4-1/1	A1DOGEKFRF14P
DROP IN DOGE SVT FISSA 2000 RF	6-1/1	A1DOGEKFRF20P
DROP IN DOGE SVT FISSA 1000 RF VT	3-1/1	A1DOGEKFVTRF10P
DROP IN DOGE SVT FISSA 1400 RF VT	4-1/1	A1DOGEKFVTRF14P
DROP IN DOGE SVT FISSA 2000 RF VT	6-1/1	A1DOGEKFVTRF20P
DROP IN DOGE SVT FISSA 1000 PRF	3-1/1	A1DOGEKFRPF10P
DROP IN DOGE SVT FISSA 1400 PRF	4-1/1	A1DOGEKFRPF14P
DROP IN DOGE SVT FISSA 2000 PRF	6-1/1	A1DOGEKFRPF20P
DROP IN DOGE SVT FISSA V 1000 RF	3-1/1	A1DOGEVFRF10
DROP IN DOGE SVT FISSA V 1400 RF	4-1/1	A1DOGEVFRF14
DROP IN DOGE SVT FISSA V 2000 RF	6-1/1	A1DOGEVFRF20
DROP IN DOGE SVT FISSA V 1000 RF VT	3-1/1	A1DOGEVFVTRF10
DROP IN DOGE SVT FISSA V 1400 RF VT	4-1/1	A1DOGEVFVTRF14
DROP IN DOGE SVT FISSA V 2000 RF VT	6-1/1	A1DOGEVFVTRF20
DROP IN DOGE SVT FISSA V 1000 PRF	3-1/1	A1DOGEVFRPF10
DROP IN DOGE SVT FISSA V 1400 PRF	4-1/1	A1DOGEVFRPF14
DROP IN DOGE SVT FISSA V 2000 PRF	6-1/1	A1DOGEVFRPF20
DROP IN DOGE SVT FISSA 1000 BM	3-1/1	A1DOGEKFBM10
DROP IN DOGE SVT FISSA 1400 BM	4-1/1	A1DOGEKFBM14
DROP IN DOGE SVT FISSA 1400 BM 3F	4-1/1	A1DOGEKFBM143F
DROP IN DOGE SVT FISSA 2000 BM	6-1/1	A1DOGEKFBM20
DROP IN DOGE SVT FISSA 2000 BM 3F	6-1/1	A1DOGEKFBM203F
DROP IN DOGE SVT FISSA 1000 QPRF	3-1/1	A1DOGEKFQPRF10P
DROP IN DOGE SVT FISSA 1400 QPRF	4-1/1	A1DOGEKFQPRF14P
DROP IN DOGE SVT FISSA 2000 QPRF	6-1/1	A1DOGEKFQPRF20P
DROP IN DOGE SVT FISSA 1000 QPC		A1DOGEKFQPC10
DROP IN DOGE SVT FISSA 1400 QPC		A1DOGEKFQPC14
DROP IN DOGE SVT FISSA 2000 QPC		A1DOGEKFQPC20

OPTIONAL

GA10250012

Automatisches Wasser-Einlaufset - Kit llenado automático agua (solo BM) - Комплект автомат. наполнения ванны (только BM)

OPT68036

Becken-Cuba - Ванны "FISH" INOX AISI 316

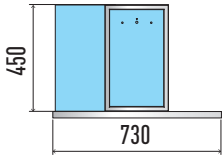

A1DOGEKSBM20



Quarz-Arbeitsplatte
 Encimera de Cuarzo
 Столешница из кварцевого агломерата



T.A. 25°C - U.R. 60%

- Edellaufbau
- Becken aus Edelstahl AISI 304.
- Statische Kühlung durch Verdampfer außerhalb des Beckens (NO VT).
- Digitale Regelung der Beckentemperatur.
- Sicherheitsglas
- Kalte (LED) / warme Beleuchtung (Halogen)
- Estructura de acero inoxidable.
- Cubas de acero inoxidable AISI 304.
- Refrigeración estática mediante evaporador fuera de la cuba (NO VT).
- Control digital de la temperatura en la cuba.
- Vidrios de cristal templado
- Iluminación fría (LED) / cálida (halógena)
- Корпус из нержавеющей стали
- Ванны из нержавеющей стали AISI 304
- Статическое охлаждение ванны при помощи внешнего испарителя (NO VT)
- Электронный контроль температуры.
- Витрины из закаленного стекла
- Освещение холодное (диодное) или теплое (галогенное)

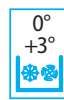

	DROP IN DOGE SERVITO 1000 RF		A1DOGEKSRF10P
	DROP IN DOGE SERVITO 1400 RF		A1DOGEKSRF14P
	DROP IN DOGE SERVITO 2000 RF		A1DOGEKSRF20P
	DROP IN DOGE SERVITO 1000 RF VT		A1DOGEKSVTRF10P
	DROP IN DOGE SERVITO 1400 RF VT		A1DOGEKSVTRF14P
	DROP IN DOGE SERVITO 2000 RF VT		A1DOGEKSVTRF20P
	DROP IN DOGE SERVITO 1000 PRF		A1DOGEKSPRF10P
	DROP IN DOGE SERVITO 1400 PRF		A1DOGEKSPRF14P
	DROP IN DOGE SERVITO 2000 PRF		A1DOGEKSPRF20P
	DROP IN DOGE SERVITO V 1000 RF		A1DOGEVSRF10
	DROP IN DOGE SERVITO V 1400 RF		A1DOGEVSRF14
	DROP IN DOGE SERVITO V 2000 RF		A1DOGEVSRF20
	DROP IN DOGE SERVITO V 1000 RF VT		A1DOGEVSVTRF10
	DROP IN DOGE SERVITO V 1400 RF VT		A1DOGEVSVTRF14
	DROP IN DOGE SERVITO V 2000 RF VT		A1DOGEVSVTRF20
	DROP IN DOGE SERVITO V 1000 PRF		A1DOGEVSPRF10
	DROP IN DOGE SERVITO V 1400 PRF		A1DOGEVSPRF14
	DROP IN DOGE SERVITO V 2000 PRF		A1DOGEVSPRF20
	DROP IN DOGE SERVITO 1000 BM		A1DOGEKSBM10
	DROP IN DOGE SERVITO 1400 BM		A1DOGEKSBM14
	DROP IN DOGE SERVITO 1400 BM 3F		A1DOGEKSBM143F
	DROP IN DOGE SERVITO 2000 BM		A1DOGEKSBM20
	DROP IN DOGE SERVITO 2000 BM 3F		A1DOGEKSBM203F
	DROP IN DOGE SERVITO 1000 QPRF		A1DOGEKSQPRF10P
	DROP IN DOGE SERVITO 1400 QPRF		A1DOGEKSQPRF14P
	DROP IN DOGE SERVITO 2000 QPRF		A1DOGEKSQPRF20P
	DROP IN DOGE SERVITO 1000 QPC		A1DOGEKSQPC10
	DROP IN DOGE SERVITO 1400 QPC		A1DOGEKSQPC14
	DROP IN DOGE SERVITO 2000 QPC		A1DOGEKSQPC20

Drop-In

OPTIONAL

GA10250012

Automatisches Wasser-Einlaufset - Kit llenado automático agua (solo BM) - Комплект автомат. наполнения ванны (только BM)

OPT68036

Becken -Cuba - Ванны "FISH" INOX AISI 316

CERVINO

ATCERVINOKVTRF14SD



- Belüftete Kühlvitrine aus Edelstahl AISI 304 für die Präsentation kalter Speisen.
- Kundenseite mit serienmäßiger Jalousie geöffnet oder auf Wunsch (mit Klappen oder gebogenem festem Glas) geschlossen. Bedienerseite mit Schiebetüren geschlossen.
- Die Luftschläuche sind aus gelochtem transparentem Polycarbonat und lassen sich für Reinigungszwecke leicht abnehmen.
- Die Seitenständer sind aus kalandriertem Aluminium, die Seitenteile aus Float-Verbundglas.
- Zur Produktauslage sind 8 mm starke Regale aus Sicherheitsglas vorgesehen. Das isolierte Becken ist 150 mm tief und misst 4 GN 1/1. Freon R 404 .
- Der Verdampfer kann zur Reinigung des Beckens angehoben werden (OPTION).
- Tauwasser-Auffangschale mit Verdampfungswiderständen.

- Vitrina refrigerada ventilada de acero inoxidable AISI 304 para la exposición de comida fría.
- Lado del cliente abierto con cortina enrollable de serie o cerrada bajo petición (cierre mediante puertas abatibles o, como alternativa, mediante vidrios curvados fijos). Lado del operador cerrado con puertas correderas para la limpieza.
- Los transportadores de aire son de policarbonato transparente adecuadamente perforados y desmontables para la limpieza.
- Los montantes laterales son de aluminio calandrado, los laterales son de doble cristal con vidrio float escalonado.
- El producto en su interior incorpora tres estantes de vidrio templado de 8 mm de espesor. La cuba está aislada, es de 150 mm de profundidad y su tamaño es 4 GN 1/1. Freón R 404.
- El evaporador se puede levantar para limpiar la cuba (OPCIONAL).
- Cuba de recogida del agua de desescarche con evaporación mediante resistencias.

- Охлаждаемая вентилируемая витрина из нержавеющей стали Аisi 304 для демонстрации холодных блюд.
- Сторона клиента может быть открытой с ночной шторкой, или закрытой (опция: навесные дверцы для полок или глухое гнутое стекло)
- Сторона оператора оборудована раздвижными дверками
- Съемные (для ухода) воздухозаборники выполнены из перфорированного прозрачного поликарбоната.
- Боковые стойки выполнены из прокатного алюминия. а боковые стеклопакеты – из терполированного стекла.
- Внутри находятся три полки из закалённого стекла толщиной 8 мм.
- Ванна изолирована, глубиной 150 мм, размер ванны 4 гастрёмкости 1/1. Газ - Фреон R 404
- Испаритель может быть приподнят при мытье ванны.
- Лоток для сбора талой воды с испарением посредством нагревательного элемента.

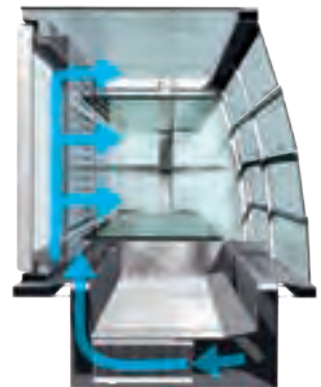

 **VENTILATO**
VENTILATED

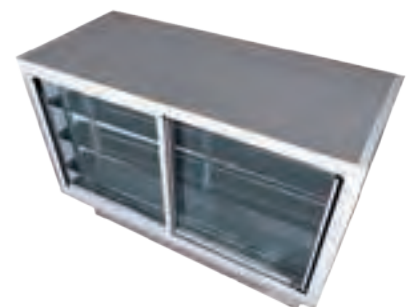

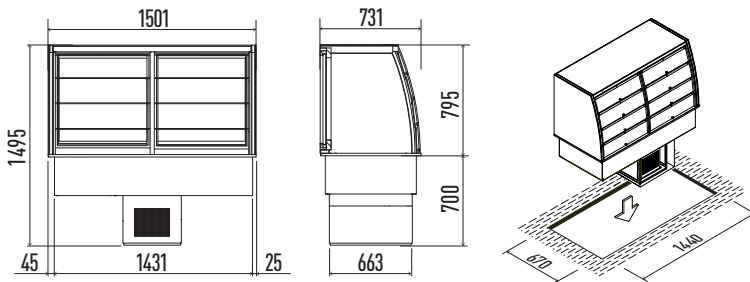

Technical Data

 pag. 198

T.A. 25°C - U.R. 60%



+2 +4
 +6 +8



CERVINO K RF VT SD A1CERVINOKVTRF14SDP

OPTIONAL

GA34010003	Set Klappen	Kit Claps	Комплект откидных дверец
GA34440001	Set gebogenes festes Glas auf Kundenseite	Kit vidrio curvado lateral fijo al cliente	Выпуклая витрина сторона клиента
V10006	RAL-Farben	Colores RAL	Цвета RAL

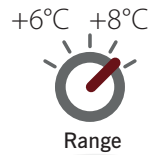
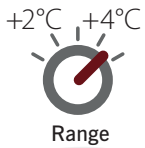

OPTIONAL
 GA34440001

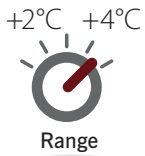

OPTIONAL
 GA34010003

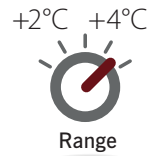

Drop-In

Алматы (7273)495-231
Ангарск (3955)60-70-56
Архангельск (8182)63-90-72
Астрахань (8512)99-46-04
Барнаул (3852)73-04-60
Белгород (4722)40-23-64
Благовещенск (4162)22-76-07
Брянск (4832)59-03-52
Владивосток (423)249-28-31
Владикавказ (8672)28-90-48
Владимир (4922)49-43-18
Волгоград (844)278-03-48
Воюгда (8172)26-41-59
Воронеж (473)204-51-73
Екатеринбург (343)384-55-89

Иваново (4932)77-34-06
Ижевск (3412)26-03-58
Иркутск (395)279-98-46
Казань (843)206-01-48
Калининград (4012)72-03-81
Калуга (4842)92-23-67
Кемерово (3842)65-04-62
Киров (8332)68-02-04
Коломна (4966)23-41-49
Кострома (4942)77-07-48
Краснодар (861)203-40-90
Красноярск (391)204-63-61
Курск (4712)77-13-04
Курган (3522)50-90-47
Липецк (4742)52-20-81

Магнитогорск (3519)55-03-13
Москва (495)268-04-70
Мурманск (8152)59-64-93
Набережные Челны (8552)20-53-41
Нишний Новгород (831)429-08-12
Новокузнецк (3843)20-46-81
Ноябрьск (3496)41-32-12
Новосибирск (383)227-86-73
Омск (3812)21-46-40
Орел (4862)44-53-42
Оренбург (3532)37-68-04
Пенза (8412)22-31-16
Петрозаводск (8142)55-98-37
Псков (8112)59-10-37

Пермь (342)205-81-47
Ростов-на-Дону (863)308-18-15
Рязань (4912)46-61-64
Самара (846)206-03-16
Саранск (8342)22-96-24
Санкт-Петербург (812)309-46-40
Саратов (845)249-38-78
Севастополь (8692)22-31-93
Симферополь (3652)67-13-56
Смоленск (4812)29-41-54
Сочи (862)225-72-31
Ставрополь (8652)20-65-13
Сургут (3462)77-98-35
Сыктывкар (8212)25-95-17
Тамбов (4752)50-40-97

Тверь (4822)63-31-35
Тольятти (8482)63-91-07
Томск (3822)98-41-53
Тула (4872)33-79-87
Тюмень (3452)66-21-18
Ульяновск (8422)24-23-59
Улан-Удэ (3012)59-97-51
Уфа (347)229-48-12
Хабаровск (4212)92-98-04
Чебоксары (8352)28-53-07
Челябинск (351)202-03-61
Череповец (8202)49-02-64
Чита (3022)38-34-83
Якутск (4112)23-90-97
Ярославль (4852)69-52-93

Россия +7(495)268-04-70

Казахстан +7(7172)727-132

Киргизия +996(312)96-26-47

<https://enofrigo.nt-rt.ru> || eob@nt-rt.ru