

КАТАЛОГ

ВИТРИНЫ ДЛЯ ПРОДУКТОВ



Алматы (7273)495-231
Ангарск (3955)60-70-56
Архангельск (8182)63-90-72
Астрахань (8512)99-46-04
Барнаул (3852)73-04-60
Белгород (4722)40-23-64
Благовещенск (4162)22-76-07
Брянск (4832)59-03-52
Владивосток (423)249-28-31
Владикавказ (8672)28-90-48
Владимир (4922)49-43-18
Волгоград (844)278-03-48
Вологда (8172)26-41-59
Воронеж (473)204-51-73
Екатеринбург (343)384-55-89

Иваново (4932)77-34-06
Ижевск (3412)26-03-58
Иркутск (395)279-98-46
Казань (843)206-01-48
Калининград (4012)72-03-81
Калуга (4842)92-23-67
Кемерово (3842)65-04-62
Киров (8332)68-02-04
Коломна (4966)23-41-49
Кострома (4942)77-07-48
Краснодар (861)203-40-90
Красноярск (391)204-63-61
Курск (4712)77-13-04
Курган (3522)50-90-47
Липецк (4742)52-20-81

Магнитогорск (3519)55-03-13
Москва (495)268-04-70
Мурманск (8152)59-64-93
Набережные Челны (8552)20-53-41
Нижегород (831)429-08-12
Новокузнецк (3843)20-46-81
Ноябрьск (3496)41-32-12
Новосибирск (383)227-86-73
Омск (3812)21-46-40
Орел (4862)44-53-42
Оренбург (3532)37-68-04
Пенза (8412)22-31-16
Петрозаводск (8142)55-98-37
Псков (8112)59-10-37

Пермь (342)205-81-47
Ростов-на-Дону (863)308-18-15
Рязань (4912)46-61-64
Самара (846)206-03-16
Саранск (8342)22-96-24
Санкт-Петербург (812)309-46-40
Саратов (845)249-38-78
Севастополь (8692)22-31-93
Симферополь (3652)67-13-56
Смоленск (4812)29-41-54
Сочи (862)225-72-31
Ставрополь (8652)20-65-13
Сургут (3462)77-98-35
Сыктывкар (8212)25-95-17
Тамбов (4752)50-40-97

Тверь (4822)63-31-35
Тольятти (8482)63-91-07
Томск (3822)98-41-53
Тула (4872)33-79-87
Тюмень (3452)66-21-18
Ульяновск (8422)24-23-59
Улан-Удэ (3012)59-97-51
Уфа (347)229-48-12
Хабаровск (4212)92-98-04
Чебоксары (8352)28-53-07
Челябинск (351)202-03-61
Череповец (8202)49-02-64
Чита (3022)38-34-83
Якутск (4112)23-90-97
Ярославль (4852)69-52-93

Россия +7(495)268-04-70

Казахстан +7(7172)727-132

Киргизия +996(312)96-26-47

<https://enofrigo.nt-rt.ru> || eob@nt-rt.ru

WIDEVISION

Raum für **stilvolle** Auslagen

Großzügig bemessene innovative Buffet-Insel, die auf die Bedürfnisse großer Hotels nach Funktionalität, Zweckmäßigkeit und Stil ausgelegt ist.

Die Insel beinhaltet eine großflächige, ebene Quarz-Arbeitsplatte mit Warm- und Kaltbereichen in der Mitte. Die Abdeckung aus transparentem Glas wird von einer zentralen Säule getragen, was optimale Rundumsicht sowie bequemen Zugang für eine Vielzahl von Personen bietet.

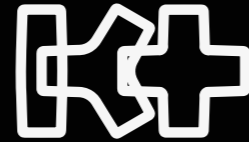

3 WIDE SHAPES



LUXURY TEXTURE



CUSTOM TECH MODULES



CONTINUOUS GUEST FLOW

Capacidad de servicio **con estilo**

Isla de buffet innovadora de grandes dimensiones, diseñada para satisfacer las necesidades de máxima funcionalidad de grandes hoteles, combinando practicidad y estilo contemporáneo.

Consta de una amplia placa de cuarzo desarrollada en un único nivel, que se distingue por tener en su centro zonas calientes y frías, incorpora una pantalla de vidrio transparente sostenida por una sola columna central para ofrecer una visibilidad en 360 grados y un cómodo acceso a un gran número de personas.

Пространство для встречи гостей в лучших традициях

Это инновационный буфет большого размера. Форма, дизайн и конструкция специально разрабатывались для отелей и ресторанных залов с высокой проходимостью, соединяет в себе удобство и современный стиль. Салат-бар выполнен в виде острова со сплошной рабочей поверхностью, выполненной из кварцевого агломерата. В центре, в один уровень со столешницей, можно разместить различные температурные зоны. Все элементы объединены общей центральной стойкой, на которой закреплены стеклянные полки с подсветкой. Такая конструкция обеспечивает широкий круговой обзор продукции и легкий доступ большого числа посетителей.



Optional

Farblich personalisierbare Frontplatten und Eckprofile

Frontales y esquinas personalizables con diferentes tonos

Индивидуальные решения оформления фронтальных панелей и угловых элементов

WIDEVISION



Optional

Farblich personalisierbare Frontplatten und Eckprofile
 Frontales y esquinas personalizables con diferentes tonos
 Индивидуальные решения оформления фронтальных панелей и угловых элементов

Optional

Seitenplatten aus Laminat in Spezialfarbe
 Paneles laterales de laminado de color especial
 Боковые панели из ламината различной текстуры и цвета

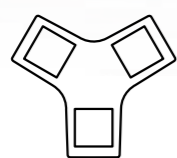
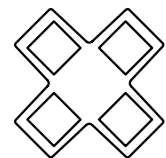

Die in drei verschiedenen Konfigurationen (linear mit 2 warmen oder kalten Servicebereichen, dreieckig mit 3 Bereichen oder viereckig mit 4 Bereichen) angebotene Insel ist ein am Markt einzigartiges und praktisches Standardprodukt, das problemlos in jedem Raum Platz findet und durch seinen flexiblen Aufbau individuell auf jedes Gastronomiekonzept und Innendesign abgestimmt werden kann.

Disponible en tres configuraciones diferentes (lineal con 2 zonas de servicio calientes o frías, triangular con 3 zonas o cuadrangular con 4 zonas) es única en el mercado y se propone como un práctico producto de serie, fácil de instalar en cualquier espacio y, al mismo tiempo, versátil en la estructura siempre personalizable según las necesidades gastronómicas específicas y de decoración.

Салат-бар выпускается в трех различных конфигурациях – линейной (можно разместить две любые температурные зоны), треугольной (три зоны) и четырехугольной (четыре зоны).
 Буфет является уникальным и современным решением для серийного производства. Остров легко устанавливается в любом пространстве, и вместе с тем всегда оформляется в соответствии с индивидуальными требованиями для выкладки блюд и общего дизайна.



Standard

Seitenplatten aus „Madagascar“ Laminat
 Paneles laterales de laminado de color „Madagascar“
 Боковые панели из ламината цвета „Madagascar“ («Мадагаскар»)

Optional

Farblich personalisierbare Frontplatten und Eckprofile
 Frontales y esquinas personalizables con diferentes tonos
 Индивидуальные решения оформления фронтальных панелей и угловых элементов



3 WIDE SHAPES

Optional

Seitenplatten aus Laminat in Spezialfarbe
 Paneles laterales de laminado de color especial
 Боковые панели из ламината различной текстуры и цвета

Optional

Farblich personalisierbare Frontplatten und Eckprofile
 Frontales y esquinas personalizables con diferentes tonos
 Индивидуальные решения оформления фронтальных панелей и угловых элементов



Standard

Seiten- und Frontplatten aus „Snow“ Laminat
 Paneles laterales y frontales de laminado de color „Snow“
 Боковые и фронтальные панели из ламината цвета „Snow“

WIDEVISION

Ein breit gefächertes Angebot hochwertiger Materialien
 Una amplia selección de materiales de alto nivel
 Большой выбор высококачественных материалов



LUXURY
TEXTURE

Materialien

Dank der breit gefächerten Auswahl an Materialien kann die Insel mit jedem Innendesign und Einrichtungsstil abgestimmt werden:
 Massivholz für die Eckprofile, verschiedenfarbiges Laminat für die seitlichen Einsätze und andere Materialien sowie Lackierungen auf Wunsch.

Materiales

Una amplia selección de materiales de construcción que ofrecen la posibilidad de personalizar la isla de acuerdo con las necesidades estéticas y de decoración: madera maciza en las esquinas, laminados de diferentes tonos de color en las inserciones laterales, otros materiales a petición y pintura a placer.

Материалы

Широкий ассортимент видов отделки дает возможность индивидуально оформить остров в соответствии с общей концепцией дизайна интерьера обеденного зала. Возможно выбрать массив дерева для угловых элементов, ламинаты различной фактуры и цвета для фронтальных панелей, также доступна широкая палитра материалов под заказ.



Top in Quarzo "Quarzo" Top Plan en quartz	BIANCO MA NEW	CRYSTAL PURE BLACK
---	--------------------------	-------------------------------

Eckprofil Esquina Угловой элемент	
---	--

Standard

--

Optional
 Andere Farben auf Wunsch erhältlich - Otros colores disponibles como opcional - Другие цвета возможны под заказ

Seitenplatte Lateral Боковая панель			
---	--	--	--

Frontplatte Frontal Фронтальная панель			
--	--	--	--

Untergestell Base Основание	RAL 8019
-----------------------------------	-------------

Standard

B Snow	W Madagascar	C Scandinavian
---------------	---------------------	-----------------------

Optional
 Andere Farben auf Wunsch erhältlich - Otros colores disponibles como opcional - Другие цвета возможны под заказ

Food Service

WIDEVISION

Wählen Sie die technischen Module nach Ihren Bedürfnissen
 Elija los módulos técnicos según sus necesidades
 Выберите технические модули для ваших потребностей



CUSTOM
TECH MODULES

Quarz-Arbeitsplatte
 Encimera de Cuarzo
 Столешница из кварцевого агломерата



Becken/Platten aus Edelstahl
 Cubas/Placas de acero inoxidable
 Ванны/столешницы из нержавеющей стали

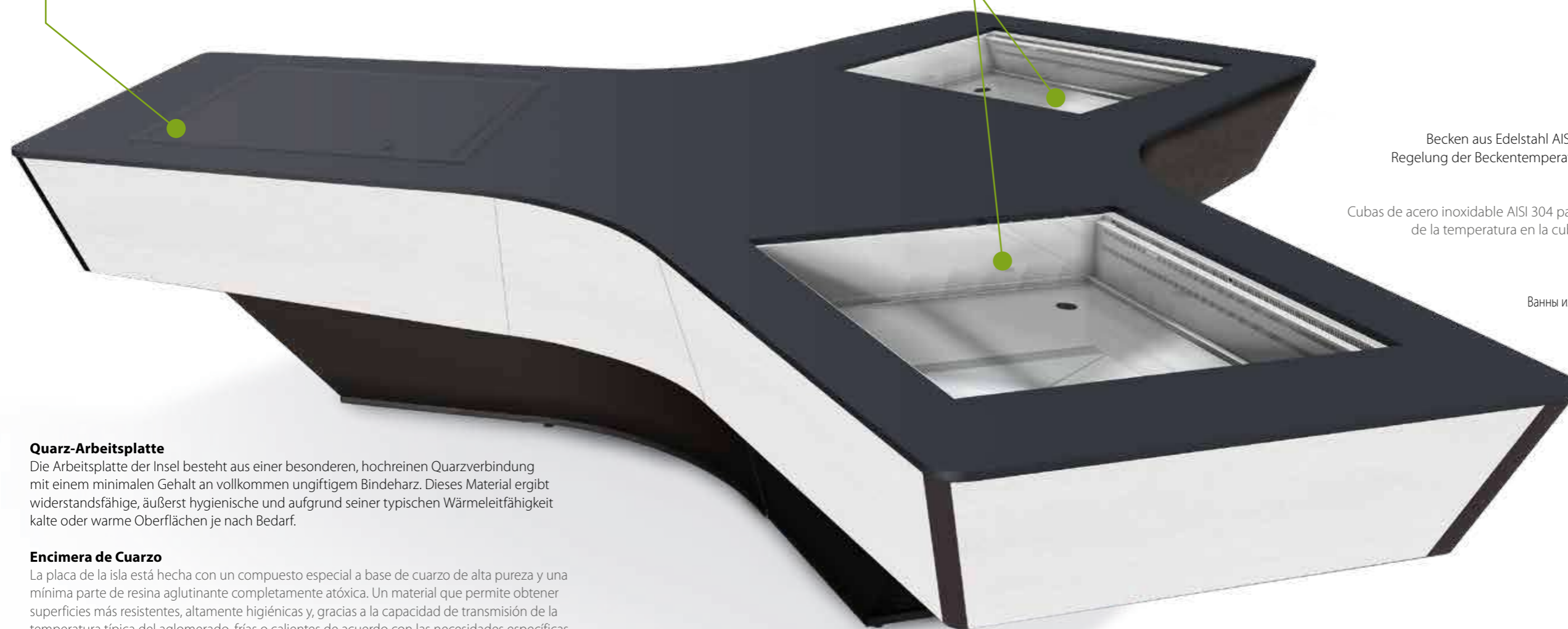
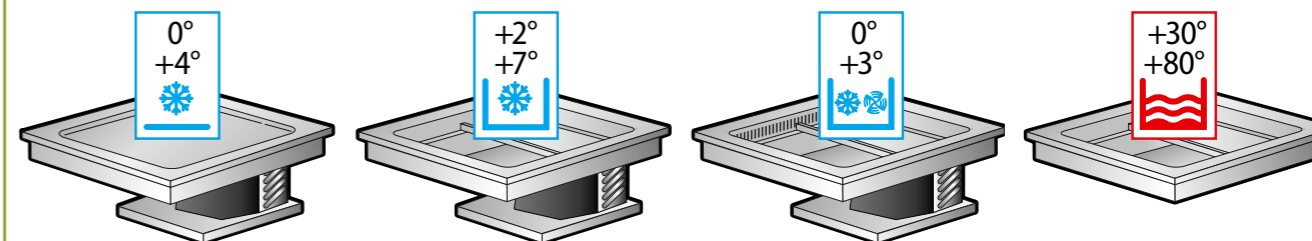
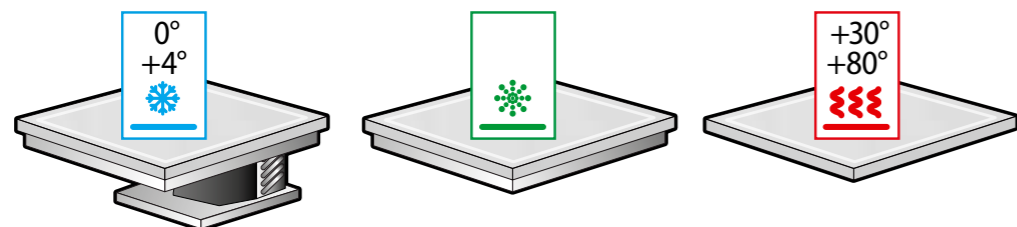

Quarz-Arbeitsplatte

Die Arbeitsplatte der Insel besteht aus einer besonderen, hochreinen Quarzverbindung mit einem minimalen Gehalt an vollkommen ungiftigem Bindeharz. Dieses Material ergibt widerstandsfähige, äußerst hygienische und aufgrund seiner typischen Wärmeleitfähigkeit kalte oder warme Oberflächen je nach Bedarf.

Encimera de Cuarzo

La placa de la isla está hecha con un compuesto especial a base de cuarzo de alta pureza y una mínima parte de resina aglutinante completamente atóxica. Un material que permite obtener superficies más resistentes, altamente higiénicas y, gracias a la capacidad de transmisión de la temperatura típica del aglomerado, frías o calientes de acuerdo con las necesidades específicas.

Рабочая столешница из кварцевого агломерата

Столешница салат-бара выполнена из специального агломерата Quarzo на основе минерала кварца и минимального количества экологичной нетоксичной связующей смолы. Данный материал обеспечивает высокую прочность и гигиеничность поверхностей. Благодаря характерной для кварца хорошей теплопроводности, из него можно изготавливать как холодные, так и подогреваемые рабочие поверхности.

Becken/Platten aus Edelstahl

Becken aus Edelstahl AISI 304 für 6 GN 1/1-Behälter mit digitaler Regelung der Beckentemperatur. Beckenrand aus Quarz-Agglomerat.

Cubas/Placas de acero inoxidable

Cubas de acero inoxidable AISI 304 para 6 cubetas GN 1/1, con control digital de la temperatura en la cuba. Borde de la cuba de aglomerado de cuarzo.

Ванны/столешницы из нержавеющей стали

Ванны из нержавеющей стали AISI 304 предусмотрены для 6 емкостей GN 1/1 и имеют электронный контроль температуры. Борты вокруг ванн выполнены из кварцевого агломерата.

WIDEVISION

Enofrigo-Technologie für einen kontinuierlichen starken Gästefluss

Die Insel beinhaltet eine großflächige, ebene Quarz-Arbeitsplatte mit Warm- und Kaltbereichen in der Mitte. Die Abdeckung aus transparentem Glas wird von einer zentralen Säule getragen, was optimale Rundumsicht sowie bequemen Zugang für eine Vielzahl von Personen bietet.

La tecnología Enofrigo para gestionar un gran flujo continuo de usuarios

Consta de una amplia placa de cuarzo desarrollada en un único nivel, que se distingue por tener en su centro zonas calientes y frías, incorpora una pantalla de vidrio transparente sostenida por una sola columna central para ofrecer una visibilidad en 360 grados y un cómodo acceso a un gran número de personas.

CONTINUOUS GUEST FLOW



Технология Enofrigo для работы с большим и постоянным потоком посетителей

Салат-бар выполнен в виде острова со сплошной рабочей поверхностью, выполненной из кварцевого агломерата. В центре, в один уровень со столешницей, можно разместить различные температурные зоны. Все элементы объединены общей центральной стойкой, на которой закреплены стеклянные полки с подсветкой. Такая конструкция обеспечивает широкий круговой обзор продукции и легкий доступ большого числа посетителей.

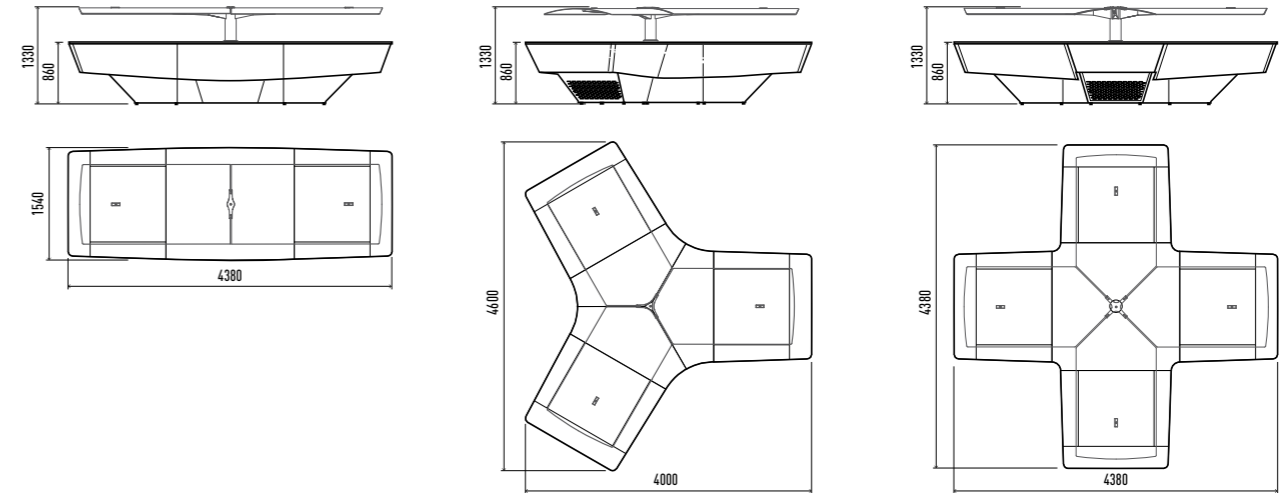

Technical Data

 pag. 178

Widevision Struktur / Estructura / Корпус

	Version		Code
WIDEVISION 2	2 WINGS	QUARZO WHITE TOP	A1WV2B*
WIDEVISION 2	2 WINGS	QUARZO BLACK TOP	A1WV2N*
WIDEVISION 3	3 WINGS	QUARZO WHITE TOP	A1WV3B*
WIDEVISION 3	3 WINGS	QUARZO BLACK TOP	A1WV3N*
WIDEVISION 4	4 WINGS	QUARZO WHITE TOP	A1WV4B*
WIDEVISION 4	4 WINGS	QUARZO BLACK TOP	A1WV4N*

* B = Laminat/ laminado / Ламинат цвета "Snow"
 W = Laminat/ laminado / Ламинат цвета "Madagascar"
 C = Laminat/ laminado / Ламинат цвета "Scandinavian"



Temperaturen

Dank der belüfteten Kühlung kann der gewünschte Sollwert für die Innentemperatur eingestellt werden. Von 0°C bis +7°C einstellbare Temperatur für jedes Modul. HOT-Platten aus hochfester und reinigungsfreundlicher Glaskeramik, die Temperaturen bis zu +80°C erreichen können.

Temperaturas

La refrigeración ventilada permite seleccionar el rango preferido de temperatura interior. Configuración de 0°C a +7°C para cada módulo. Placas HOT hechas de vidrio cerámico, un material resistente y fácil de limpiar, alcanzan temperaturas de hasta +80°C.

Температурный режим

Вентилируемое охлаждение позволяет установить предпочитаемый температурный режим от 0°C до +7°C для каждой секции. Столешницы HOT, выполненные из стеклокерамики - прочного и легко очищающегося материала, могут нагреваться до +80°C.



LED-Beleuchtung

Die LED-Beleuchtung der Arbeitsplatte hält die Speisen auf der richtigen Temperatur und optimiert die Präsentation der Produkte.

Iluminación con LED

La encimera de la isla está iluminada con LED para mantener inalterada la temperatura de la comida y favorecer la mejor visibilidad de los productos.

Светодиодная подсветка

Буфет имеет светодиодную подсветку, которая не меняет температуру блюд и обеспечивает их наилучший обзор.



Widevision Technische Module / Módulos Técnicos / Технические модули

	Version		Code	Temp. °C	GN 1/1
PIANO REFRIGERATO INOX	PRF		A1WVPRFP	0 + 4	6 - 1/1
QUARZO PIANO CALDO	QCB	WHITE	A1WVQCB	+ 30 + 80	6 - 1/1
QUARZO PIANO CALDO	QCN	BLACK	A1WVQCN	+ 30 + 80	6 - 1/1
QUARZO PIANO FREDDO	QRB	WHITE	A1WVQRB	0 + 4	6 - 1/1
QUARZO PIANO FREDDO	QRN	BLACK	A1WVQRNP	0 + 4	6 - 1/1
QUARZO PIANO NEUTRO	QNB	WHITE	A1WVQNB	-	6 - 1/1
QUARZO PIANO NEUTRO	QNN	BLACK	A1WVQNN	-	6 - 1/1
VASCA REFRIGERATA VENTILATA	VRV		A1WVVRVP	0 + 3	6 - 1/1
VASCA BAGNOMARIA	VBM		A1WVVBM	+ 30 + 80	6 - 1/1
VASCA REFRIGERATA STATICA	VRS		A1WVVRSP	+ 2 + 7	6 - 1/1

DOGE

Das Buffet mit **brillanter** Geschmacksinszenierung

Finiture uniche e preziosamente artigianali sono lo scrigno di una tecnologia avanzata che si manifesta ancor più nella calotta "one-touch" immersa in un ambiente integralmente di acciaio con illuminatori LED. Funzionalità ed estetica sintetizzate in un oggetto dai dettagli attentamente studiati. Emozioni tattili e visive che rendono la ristorazione veloce un'esperienza elegante, raffinata e personale.



**ALL
ROUND
VISIBILITY**



**EASY
CONFIGURATION**



**EASY
TECH**

El buffet **luminoso** que destaca el buen gusto

Finiture uniche e preziosamente artigianali sono lo scrigno di una tecnologia avanzata che si manifesta ancor più nella calotta "one-touch" immersa in un ambiente integralmente di acciaio con illuminatori LED. Funzionalità ed estetica sintetizzate in un oggetto dai dettagli attentamente studiati. Emozioni tattili e visive che rendono la ristorazione veloce un'esperienza elegante, raffinata e personale.

Отличный буфет, выставляющий хороший вкус в нужном ракурсе

Finiture uniche e preziosamente artigianali sono lo scrigno di una tecnologia avanzata che si manifesta ancor più nella calotta "one-touch" immersa in un ambiente integralmente di acciaio con illuminatori LED. Funzionalità ed estetica sintetizzate in un oggetto dai dettagli attentamente studiati. Emozioni tattili e visive che rendono la ristorazione veloce un'esperienza elegante, raffinata e personale.



DOGE

Rundumsicht
Visibilidad de 360°
Обзор 360°



ALL
ROUND
VISIBILITY



Food Service

Rundumsicht

Doge ist ein kombiniertes System: Insel-, Service- und Wandversionen mit auf und ab gleitender Glasabdeckung, wie auch neutrale Elemente, die den verschiedensten Funktionsanforderungen genügen und den Raum nach den modernsten Designtendenzen neu gestalten.

Visibilidad de 360°

Doge es un sistema compuesto: versiones en isla, atendida, de pared, también con cubierta de vidrio practicable o con altura regulable, a las que se añaden componentes neutros que pueden satisfacer diferentes necesidades funcionales y redefinir la composición del espacio de acuerdo con las formas más contemporáneas de diseño.

Обзор 360°

Doge - модульная система, состоящая из островных и пристенных салат-баров с вертикально скользящей стеклянной крышкой, дополненных нейтральными модулями различной конфигурации; Doge призвана создавать функциональный и современный интерьер обеденного зала.

DOGE

Einzel oder in Zeile? Kein Problem!
¡Individual o en línea? ¡Easy!
Одинарная или составная? Просто!

Das als Einzel- oder Zeilenmöbel verwendbare Modell DOGE besticht durch herausragende Flexibilität und Vielseitigkeit. Es ist mit Rädern ausgestattet und kann somit zur Bildung einer Möbelzeile sowie zur bequemen Reinigung problemlos verfahren werden. Anhand der verfügbaren Eckelemente sind darüber hinaus Gestaltungskonzepte möglich, die den individuellen Nutzungsansprüchen bei jedem Raumangebot gerecht werden.

La gran flexibilidad y versatilidad caracterizan el modelo DOGE que se puede utilizar como mueble individual o en serie. Equipado con ruedas, es fácil de trasladar, favoreciendo así la creación de una línea y simplificando las operaciones de limpieza. Los elementos esquineros también permiten crear combinaciones más articuladas para satisfacer diferentes necesidades de uso en cualquier tipo de espacio.

Модель DOGE, которая может использоваться как отдельностоящий модуль или же в группе с другими, характеризует высокая гибкость и практичность. Обладая колесами, она легко перемещается, упрощая построение модулей в линию и проведение уборки помещения. Кроме того, наличие угловых элементов позволяет получать самые сложные композиции, удовлетворяя различные потребности использования в любом помещении.





EASY
TECH



Abdeckungen One-Touch*

Die obere Abdeckungen von den Buffets sind aus Sekuritglas und mit einem original System „one touch“, laufend auf Kugellager, das man mit ein einzigem Finger betreiben kann.

One-Touch* system

Las cierres superiores son realizadas con cristales en vidrio templado, irrompible y dotadas de un sistema de abertura/cierre "one touch" corredizo sobre almohadillas y guías laterales, que puede ser accionado con un solo dedo.

Крышки One-Touch*

Однако, в боковых стойках салат баров установлена оригинальная надежная система подъема и опускания крышки «в одно касание». Движение крышки осуществляется при помощи подшипников легко и плавно таким образом, что положение крышки можно изменить одним пальчиком.



* Doge Isola,
Doge Wall

LED-Beleuchtung

Die LED-Beleuchtung der Arbeitsplatte hält die Speisen auf der richtigen Temperatur und optimiert die Präsentation der Produkte.

Iluminación con LED

La encimera de la isla está iluminada con LED para mantener inalterada la temperatura de la comida y favorecer la mejor visibilidad de los productos.

Светодиодная подсветка

Буфет имеет светодиодную подсветку, которая не меняет температуру блюд и обеспечивает их наилучший обзор.



Eiche hell
Roble claro
Светлый дуб



Wengé RM
Wengué RM
Венге RM



Arbeitsplatte aus hochreinem Quarz-Agglomerat

Unsere Agglomerat-Arbeitsplatten bestehen aus einer besonderen, hochreinen Quarzverbindung mit einem minimalen Gehalt an vollkommen ungiftigem Bindeharz. Quarz ist eines der härtesten Materialien der Welt und bewahrt die Festigkeit, Härte und Langlebigkeit des Muttergesteins.

Encimera de aglomerado de cuarzo de alta pureza

Nuestras placas de aglomerado están hechas con un compuesto especial a base de cuarzo de alta pureza y una mínima parte de resina aglutinante completamente atóxica. El cuarzo es uno de los minerales más duros del mundo y conserva la resistencia, dureza y durabilidad de la roca madre de la que deriva.

Столешница из высококачественного кварцевого агglomerата

Наши поверхности Quarzo – это искусственный камень с высоким содержанием кварца и минимальной содержащей нетоксичной связующей смолы. Кварц, один из самых твердых минералов, сохраняет прочность и твердость, данные ему природой.



Temperaturen

Dank der belüfteten Kühlung kann der gewünschte Sollwert für die Innentemperatur eingestellt werden. Von 0°C bis +7°C einstellbare Temperatur für jedes Modul. HOT-Platten aus hochfester und reinigungsfreundlicher Glaskeramik, die Temperaturen bis zu +80°C erreichen können.

Temperaturas

La refrigeración ventilada permite seleccionar el rango preferido de temperatura interior. Configuración de 0°C a +7°C para cada módulo. Placas HOT hechas de vidrio cerámico, un material resistente y fácil de limpiar, alcanzan temperaturas de hasta +80°C.

Температурный режим

Вентилируемое охлаждение позволяет установить предпочитаемый температурный режим от 0°C до +7°C для каждой секции. Столешницы HOT, выполненные из стеклокерамики - прочного и легко очищающегося материала, могут нагреваться до +80°C.

DOGE Isola

- Holzaufbau
- Arbeitsplatte aus hochreinem Quarz-Agglomerat
- Becken aus Edelstahl AISI 304 oder kalte Platten aus Agglomerat oder warme Platten Glaskeramik.
- Gehärtetes Kristallglas
- Digitale Regelung der Beckentemperatur
- Schwenkräder
- Abdeckung mit One-Touch Auf-/Ab-System
- Verfügbare Farben: Eiche hell, Wengè

- Estructura de madera
- Encimera de aglomerado de cuarzo de alta pureza
- Cubas de acero inoxidable AISI 304 o placas frías de aglomerado o calientes de vidrio cerámico.
- Vidrios de cristal templado
- Control digital de la temperatura en la cuba
- Ruedas giratorias
- Regulación de la altura de la cubierta one-touch
- Colores disponibles: roble claro, wengué

- Корпус из дерева
- Столешница из высококачественного кварцевого агломерата
- Ванны из нержавеющей стали AISI 304 или поверхности с охлаждением из агломерата Quarzo или поверхности с охлаждением из подогревом стеклокерамики
- Закаленное стекло
- Электронный контроль температуры
- Шарнирные колесики
- Механизм подъема-опускания крышки «одним прикосновением»
- Стандартные цвета: светлый дуб, венге

A1DOGEIRF14P/W

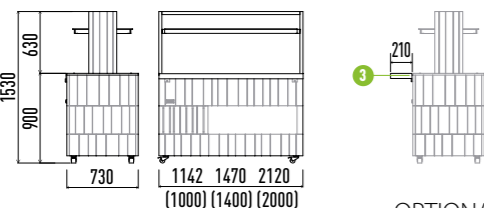

OPTIONAL pag. 110

Technical Data pag. 178

Glaskeramik
Vidrio cerámico
Стеклокерамики
(QPC)

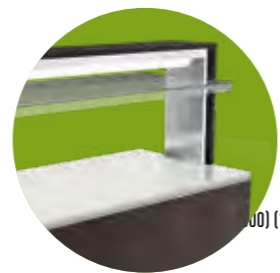

Arbeitsplatte aus hochreinem Quarz-Agglomerat
Encimera de Cuarzo
Столешница из кварцевого агломерата
(QPRF, QNE)

T.A. 25°C - U.R. 60%

+2° +7°	DOGE ISOLA 1000 RF	3-1/1	A1DOGEIRF10P/*
	DOGE ISOLA 1400 RF	4-1/1	A1DOGEIRF14P/*
	DOGE ISOLA 2000 RF	6-1/1	A1DOGEIRF20P/*
0° +3°	DOGE ISOLA 1000 RF VT	3-1/1	A1DOGEIVTRF10P/*
	DOGE ISOLA 1400 RF VT	4-1/1	A1DOGEIVTRF14P/*
	DOGE ISOLA 2000 RF VT	6-1/1	A1DOGEIVTRF20P/*
0° +4°	DOGE ISOLA 1000 PRF	3-1/1	A1DOGEIPRF10P/*
	DOGE ISOLA 1400 PRF	4-1/1	A1DOGEIPRF14P/*
	DOGE ISOLA 2000 PRF	6-1/1	A1DOGEIPRF20P/*
+30° +80°	DOGE ISOLA 1000 BM	3-1/1	A1DOGEIBM10/*
	DOGE ISOLA 1400 BM	4-1/1	A1DOGEIBM14/*
	DOGE ISOLA 1400 BM 3F	4-1/1	A1DOGEIBM143F/*
+30° +80°	DOGE ISOLA 2000 BM	6-1/1	A1DOGEIBM20/*
	DOGE ISOLA 2000 BM 3F	6-1/1	A1DOGEIBM203F/*

730 1142 1470 2120
(1000) (1400) (2000)

DOGE Isola SVT Fissa

- Holzaufbau
- Arbeitsplatte aus hochreinem Quarz-Agglomerat
- Becken aus Edelstahl AISI 304 oder kalte Platten aus Agglomerat oder warme Platten Glaskeramik.
- Fester Aufsatz
- Sicherheitsglas
- Digitale Regelung der Beckentemperatur
- Schwenkräder
- Verfügbare Farben: Eiche hell, Wengè

- Estructura de madera
- Encimera de aglomerado de cuarzo de alta pureza
- Cubas de acero inoxidable AISI 304 o placas frías de aglomerado o calientes de vidrio cerámico.
- Estructura superior fija
- Vidrios de cristal templado
- Control digital de la temperatura en la cuba
- Ruedas giratorias
- Colores disponibles: roble claro, wengué

- Корпус из дерева
- Столешница из высококачественного кварцевого агломерата
- Ванны из нержавеющей стали AISI 304 или поверхности с охлаждением из агломерата Quarzo или поверхности с охлаждением из подогревом стеклокерамики
- Фиксированная верхняя крышка
- Закаленное стекло
- Электронный контроль температуры
- Шарнирные колесики
- Стандартные цвета: светлый дуб, венге

A1DOGEFRF14P/C



OPTIONAL pag. 110

Technical Data pag. 178-180

Glaskeramik
Vidrio cerámico
Стеклокерамики
(QPC)

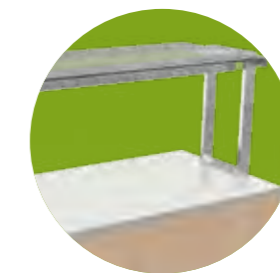

Arbeitsplatte aus hochreinem Quarz-Agglomerat
Encimera de Cuarzo
Столешница из кварцевого агломерата
(QPRF, QNE)

T.A. 25°C - U.R. 60%

+2° +7°	DOGE ISOLA SVT FISSA 1000 RF	3-1/1	A1DOGEFRF10P/*
	DOGE ISOLA SVT FISSA 1400 RF	4-1/1	A1DOGEFRF14P/*
	DOGE ISOLA SVT FISSA 2000 RF	6-1/1	A1DOGEFRF20P/*
0° +3°	DOGE ISOLA SVT FISSA 1000 RF VT	3-1/1	A1DOGEFVTRF10P/*
	DOGE ISOLA SVT FISSA 1400 RF VT	4-1/1	A1DOGEFVTRF14P/*
	DOGE ISOLA SVT FISSA 2000 RF VT	6-1/1	A1DOGEFVTRF20P/*
0° +4°	DOGE ISOLA SVT FISSA 1000 PRF	3-1/1	A1DOGEFPRF10P/*
	DOGE ISOLA SVT FISSA 1400 PRF	4-1/1	A1DOGEFPRF14P/*
	DOGE ISOLA SVT FISSA 2000 PRF	6-1/1	A1DOGEFPRF20P/*
+30° +80°	DOGE ISOLA SVT FISSA 1000 BM	3-1/1	A1DOGEFBM10/*
	DOGE ISOLA SVT FISSA 1400 BM	4-1/1	A1DOGEFBM14/*
	DOGE ISOLA SVT FISSA 1400 BM 3F	4-1/1	A1DOGEFBM143F/*
+30° +80°	DOGE ISOLA SVT FISSA 2000 BM	6-1/1	A1DOGEFBM20/*
	DOGE ISOLA SVT FISSA 2000 BM 3F	6-1/1	A1DOGEFBM203F/*

0° +4°	DOGE ISOLA SVT FISSA 1000 QPRF	3-1/1	A1DOGEFQPRF10P/*
	DOGE ISOLA SVT FISSA 1400 QPRF	4-1/1	A1DOGEFQPRF14P/*
	DOGE ISOLA SVT FISSA 2000 QPRF	6-1/1	A1DOGEFQPRF20P/*
+30° +80°	DOGE ISOLA SVT FISSA 1000 QPC	3-1/1	A1DOGEFQPC10/*
	DOGE ISOLA SVT FISSA 1400 QPC	4-1/1	A1DOGEFQPC14/*
	DOGE ISOLA SVT FISSA 2000 Q3PC	6-1/1	A1DOGEFQPC20/*
0° +4°	DOGE ISOLA SVT FISSA 1000 QNE	3-1/1	A1DOGEFQNE10/*
	DOGE ISOLA SVT FISSA 1400 QNE	4-1/1	A1DOGEFQNE14/*
	DOGE ISOLA SVT FISSA 2000 QNE	6-1/1	A1DOGEFQNE20/*

DOGE Servito



- Holzaufbau
- Arbeitsplatte aus hochreinem Quarz-Agglomerat
- Becken aus Edelstahl AISI 304 oder kalte Platten aus Agglomerat oder warme Platten Glaskeramik.
- Vitrine aus bruchfestem Sicherheitsglas
- Digitale Regelung der Beckentemperatur
- Schwenkräder
- Verfügbare Farben: Eiche hell, Wengè

- Estructura de madera
- Encimera de aglomerado de cuarzo de alta pureza
- Cubas de acero inoxidable AISI 304 o placas frías de aglomerado o calientes de vidrio cerámico.
- Campana de vidrio templado irrompible
- Control digital de la temperatura en la cuba
- Ruedas giratorias
- Colores disponibles: roble claro, wengué

- Корпус из дерева
- Столешница из высококачественного кварцевого агломерата
- Ванны из нержавеющей стали AISI 304 или поверхности с охлаждением из агломерата Quarzo или поверхности с охлаждением из подогревом стеклокерамики
- Закаленное безопасное стекло
- Электронный контроль температуры
- Шарнирные колесики
- Стандартные цвета: светлый дуб, венге

DOGE Wall



- Holzaufbau
- Arbeitsplatte aus hochreinem Quarz-Agglomerat
- Becken aus Edelstahl AISI 304 oder kalte Platten aus Agglomerat oder warme Platten Glaskeramik.
- Sicherheitsglas
- Digitale Regelung der Beckentemperatur
- Schwenkräder
- Abdeckung mit One-Touch Auf-/Ab-System
- Verfügbare Farben: Eiche hell, Wengè

- Estructura de madera
- Encimera de aglomerado de cuarzo de alta pureza
- Cubas de acero inoxidable AISI 304 o placas frías de aglomerado o calientes de vidrio cerámico.
- Vidrios de cristal templado
- Control digital de la temperatura en la cuba
- Ruedas giratorias
- Regulación de la altura de la cubierta one-touch
- Colores disponibles: roble claro, wengué

- Корпус из дерева
- Столешница из высококачественного кварцевого агломерата
- Ванны из нержавеющей стали AISI 304 или поверхности с охлаждением из агломерата Quarzo или поверхности с охлаждением из подогревом стеклокерамики
- Закаленное стекло
- Электронный контроль температуры
- Шарнирные колесики
- Механизм подъема-опускания крышки «одним прикосновением»
- Стандартные цвета: светлый дуб, венге

A1DOGESBM20/C

A1DOGEWRF20P/W

Food Service

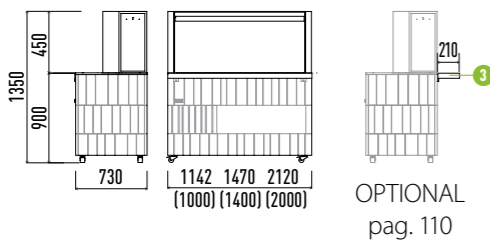

Glaskeramik
Vidrio cerámico
Стеклокерамики
(QPC)

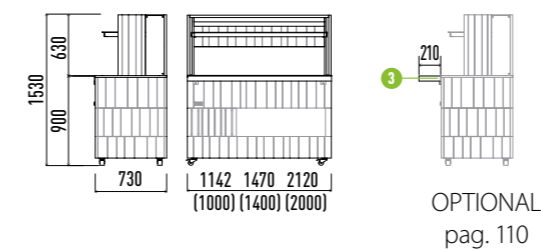

Glaskeramik
Vidrio cerámico
Стеклокерамики
(QPC)



Technical Data
pag. 180

+2° +7°	DOGE SERVITO 1000 RF	3-1/1	A1DOGESRF10P/*
+2° +7°	DOGE SERVITO 1400 RF	4-1/1	A1DOGESRF14P/*
+2° +7°	DOGE SERVITO 2000 RF	6-1/1	A1DOGESRF20P/*
0° +3°	DOGE SERVITO 1000 RF VT	3-1/1	A1DOGESVTRF10P/*
0° +3°	DOGE SERVITO 1400 RF VT	4-1/1	A1DOGESVTRF14P/*
0° +3°	DOGE SERVITO 2000 RF VT	6-1/1	A1DOGESVTRF20P/*
0° +4°	DOGE SERVITO 1000 PRF	3-1/1	A1DOGESPRF10P/*
0° +4°	DOGE SERVITO 1400 PRF	4-1/1	A1DOGESPRF14P/*
0° +4°	DOGE SERVITO 2000 PRF	6-1/1	A1DOGESPRF20P/*
+30° +80°	DOGE SERVITO 1000 BM	3-1/1	A1DOGESBM10/*
+30° +80°	DOGE SERVITO 1400 BM	4-1/1	A1DOGESBM14/*
+30° +80°	DOGE SERVITO 1400 BM 3F	4-1/1	A1DOGESBM143F/*
+30° +80°	DOGE SERVITO 2000 BM	6-1/1	A1DOGESBM20/*
+30° +80°	DOGE SERVITO 2000 BM 3F	6-1/1	A1DOGESBM203F/*

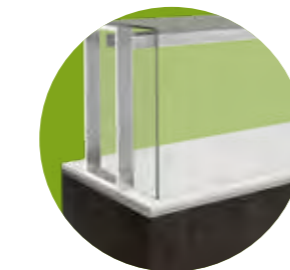

Arbeitsplatte aus hochreinem Quarz-Agglomerat
Encimera de Cuarzo
Столешница из кварцевого агломерата
(QPRF, QNE)

T.A. 25°C - U.R. 60%

0° +4°	DOGE SERVITO 1000 QPRF	3-1/1	A1DOGESQPRF10P/*
0° +4°	DOGE SERVITO 1400 QPRF	4-1/1	A1DOGESQPRF14P/*
0° +4°	DOGE SERVITO 2000 QPRF	6-1/1	A1DOGESQPRF20P/*
+30° +80°	DOGE SERVITO 1000 QPC	3-1/1	A1DOGESQPC10/*
+30° +80°	DOGE SERVITO 1400 QPC	4-1/1	A1DOGESQPC14/*
+30° +80°	DOGE SERVITO 2000 QPC	6-1/1	A1DOGESQPC20/*
0° +4°	DOGE SERVITO 1000 QNE	3-1/1	A1DOGESQNE10/*
0° +4°	DOGE SERVITO 1400 QNE	4-1/1	A1DOGESQNE14/*
0° +4°	DOGE SERVITO 2000 QNE	6-1/1	A1DOGESQNE20/*

Technical Data
pag. 180

+2° +7°	DOGE WALL 1000 RF	3-1/1	A1DOGEWRF10P/*
+2° +7°	DOGE WALL 1400 RF	4-1/1	A1DOGEWRF14P/*
+2° +7°	DOGE WALL 2000 RF	6-1/1	A1DOGEWRF20P/*
0° +3°	DOGE WALL 1000 RF VT	3-1/1	A1DOGEWVTRF10P/*
0° +3°	DOGE WALL 1400 RF VT	4-1/1	A1DOGEWVTRF14P/*
0° +3°	DOGE WALL 2000 RF VT	6-1/1	A1DOGEWVTRF20P/*
0° +4°	DOGE WALL 1000 PRF	3-1/1	A1DOGEWPRF10P/*
0° +4°	DOGE WALL 1400 PRF	4-1/1	A1DOGEWPRF14P/*
0° +4°	DOGE WALL 2000 PRF	6-1/1	A1DOGEWPRF20P/*
+30° +80°	DOGE WALL 1000 BM	3-1/1	A1DOGEWBM10/*
+30° +80°	DOGE WALL 1400 BM	4-1/1	A1DOGEWBM14/*
+30° +80°	DOGE WALL 1400 BM 3F	4-1/1	A1DOGEWBM143F/*
+30° +80°	DOGE WALL 2000 BM	6-1/1	A1DOGEWBM20/*
+30° +80°	DOGE WALL 2000 BM 3F	6-1/1	A1DOGEWBM203F/*

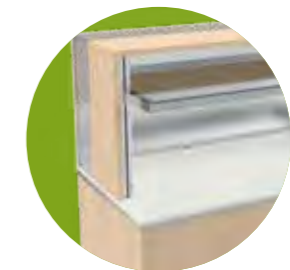

Arbeitsplatte aus hochreinem Quarz-Agglomerat
Encimera de Cuarzo
Столешница из кварцевого агломерата
(QPRF, QNE)

T.A. 25°C - U.R. 60%

0° +4°	DOGE WALL 1000 QPRF	3-1/1	A1DOGEWQPRF10P/*
0° +4°	DOGE WALL 1400 QPRF	4-1/1	A1DOGEWQPRF14P/*
0° +4°	DOGE WALL 2000 QPRF	6-1/1	A1DOGEWQPRF20P/*
+30° +80°	DOGE WALL 1000 QPC	3-1/1	A1DOGEWQPC10/*
+30° +80°	DOGE WALL 1400 QPC	4-1/1	A1DOGEWQPC14/*
+30° +80°	DOGE WALL 2000 QPC	6-1/1	A1DOGEWQPC20/*
0° +4°	DOGE WALL 1000 QNE	3-1/1	A1DOGEWQNE10/*
0° +4°	DOGE WALL 1400 QNE	4-1/1	A1DOGEWQNE14/*
0° +4°	DOGE WALL 2000 QNE	6-1/1	A1DOGEWQNE20/*

DOGE Isola Quadra



- Holzaufbau
- Arbeitsplatte aus hochreinem Quarz-Agglomerat
- Becken aus Edelstahl AISI 304
- Sicherheitsglas
- Digitale Regelung der Beckentemperatur
- Schwenkräder
- Abdeckung mit One-Touch Auf-/Ab-System
- Verfügbare Farben: Eiche hell, Wengè

- Estructura de madera
- Encimera de aglomerado de cuarzo de alta pureza
- Cubas de acero inoxidable AISI 304
- Vidrios de cristal templado
- Control digital de la temperatura en la cuba
- Ruedas giratorias
- Regulación de la altura de la cubierta one-touch
- Colores disponibles: roble claro, wengü

- Корпус из дерева
- Столешница из высококачественного кварцевого агломерата
- Ванны из нержавеющей стали AISI 304
- Закаленное стекло
- Электронный контроль температуры
- Шарнирные колесики
- Механизм подъема-опускания крышки «одним прикосновением»
- Стандартные цвета: светлый дуб, венге

Technical Data
pag. 182

T.A. 25°C - U.R. 60%



DOGE ISOLA QUADRA RF VT A1DOGEIQVTRFP/*



DOGE ISOLA QUADRA BM A1DOGEIQBM/*
DOGE ISOLA QUADRA BM 3F A1DOGEIQBM3F/*

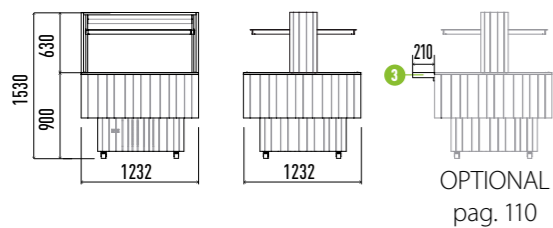

DOGE Base / Angolo / Unione / Cassa



Technical Data
pag. 182

Arbeitsplatte aus hochreinem HPL
Encimera de laminado HPL
Столешница из ламината HPL

DOGE BASE 1000 NE	A1DOGEBAS10/*
DOGE BASE 1400 NE	A1DOGEBAS14/*
DOGE BASE 2000 NE	A1DOGEBAS20/*
DOGE ELEMENTO ANGOLO 45 NE	A1DOGEELE45/*
DOGE ELEMENTO ANGOLO 90 NE	A1DOGEELE90/*
DOGE ELEMENTO UNIONE 650 NE	A1DOGEELEA/*
DOGE CASSA 1400 NE	A1DOGECA14/*

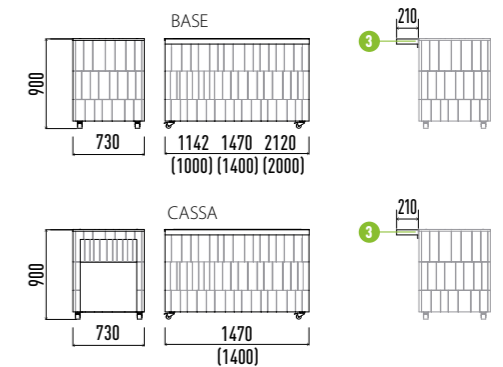

Arbeitsplatte aus hochreinem Quarz-Agglomerat
Encimera de Cuarzo
Столешница из кварцевого агломерата

DOGE BASE 1000 QNE	A1DOGEBASQ10/*
DOGE BASE 1400 QNE	A1DOGEBASQ14/*
DOGE BASE 2000 QNE	A1DOGEBASQ20/*
DOGE ELEMENTO ANGOLO 45 QNE	A1DOGEELEQ45/*
DOGE ELEMENTO ANGOLO 90 QNE	A1DOGEELEQ90/*
DOGE ELEMENTO UNIONE 650 QNE	A1DOGEELEQA/*
DOGE CASSA 1400 QNE	A1DOGECAQ14/*

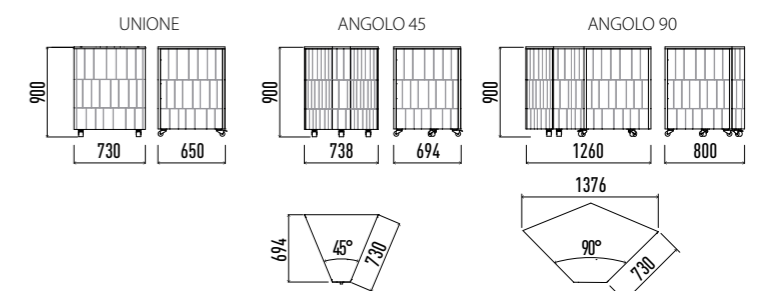

OPTIONAL
pag. 110

DOGE Optional



1 Offenes Fach / Durchreiche
Compartimento abierto / pasante
Открытый отсек / сквозной



2 Schublade
Cajón
Выдвижной ящик

3 Umlaufendes Bord
Estante perimetral
Периметральная полка (направляющая для подносов)



4 Umlaufendes Bord aus Agglomerat
Estante perimetral de aglomerado
Периметральная полка из искусственного камня Quarzo



5 Edelstahl-Beckenrand
Marco de acero inoxidable del borde de la cuba
Борт ванны из нерж.стали

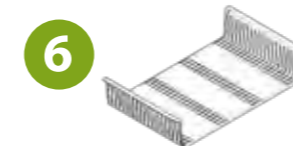

1	Offenes Fach / Durchreiche - Compartimento abierto / pasante - Открытый отсек / сквозной	3-1/1	OPT68001
	Offenes Fach / Durchreiche - Compartimento abierto / pasante - Открытый отсек / сквозной	4-1/1	OPT68002
	Offenes Fach / Durchreiche - Compartimento abierto / pasante - Открытый отсек / сквозной	6-1/1	OPT68003
2	Schublade 1000 (1 Stk.) - Cajón 1000 (1 pz.) - Выдвижной ящик 1000 (1 ед.)	3-1/1	GA6821*004
	Schublade 1400 (1 Stk.) - Cajón 1400 (1 pz.) - Выдвижной ящик 1400 (1 ед.)	4-1/1	GA6821*005
	Schublade 2000 (1 Stk.) - Cajón 2000 (2 pz.) - Выдвижной ящик 2000 (2 ед.)	6-1/1	GA6821*006
3	Umlaufendes Bord 650 - Estante perimetral 650 - Периметр.полка 650		GA6843*041
	Umlaufendes Bord 1000 - Estante perimetral 1000 - Периметр.полка 1000	3-1/1	GA6843*029
	Umlaufendes Bord 1400 - Estante perimetral 1400 - Периметр.полка 1400	4-1/1	GA6843*030
	Umlaufendes Bord 2000 - Estante perimetral 2000 - Периметр.полка 2000	6-1/1	GA6843*031
	Umlaufendes Bord kurze Seite 730 - Estante perimetral lado corto 730 - Периметр.полка узкая 730		GA6843*033
	Umlaufendes Bord - Estante perimetral - Периметр.полка DOGE ISOLA QUADRA		GA6843*040
4	Umlaufendes Bord aus Agglomerat 1000 - Estante perimetral de aglomerado 1000 - Периметральная полка из искусственного камня 1000	3-1/1	GA6843*043
	Umlaufendes Bord aus Agglomerat 1400 - Estante perimetral de aglomerado 1400 - Периметральная полка из искусственного камня 1400	4-1/1	GA6843*044
	Umlaufendes Bord aus Agglomerat 2000 - Estante perimetral de aglomerado 2000 - Периметральная полка из искусственного камня 2000	6-1/1	GA6843*045
	Umlaufendes Bord kurze Seite aus Agglomerat 730 - Estante perimetral lado corto de aglomerado 730 - Периметральная полка из искусственного камня узкая 730		GA6843*046
5	Edelstahl-Beckenrand 1000 - Marco de acero inoxidable 1000 - Борт ванны из нерж. стали 1000	3-1/1	OPT68021
	Edelstahl-Beckenrand 1400 - Marco de acero inoxidable 1400 - Борт ванны из нерж. стали 1400	4-1/1	OPT68022
	Edelstahl-Beckenrand 2000 - Marco de acero inoxidable 2000 - Борт ванны из нерж. стали 2000	6-1/1	OPT68023
	Edelstahl-Beckenrand - Marco de acero inoxidable - Борт ванны из нерж. стали ISOLA QUADRA	ISOLA QUADRA	OPT68024
RAL-Farben - Coloris RAL - Цвета RAL			OPT68029
Option - Opcionales - Опция 230V/60 Hz - 230V/60 Hz			OPT68030
Option - Opcionales - Опция 115V/60 Hz - 115V/60 Hz request			OPT68031
Automatisches Wasser-Einlaufset (NUR BM) - Kit llenado automático agua (solo BM) - Комплект автомат. наполнения ванны (только BM)			GA10250012
6	Erhöhter Boden - Fondo elevado - Двойное дно	h.100	AC5515X011
	Erhöhter Boden - Fondo elevado - Двойное дно	h.150	AC5515X020
7	Beckeneinsatz - Contracuba - Двойная ванна	1000	M212150021
	Beckeneinsatz - Contracuba - Двойная ванна	1470	ACCNTVSC14
	Beckeneinsatz - Contracuba - Двойная ванна	2000	ACCNTVSC20
8	VASCA - WELL "FISH" INOX AISI 316	1000 1470	OPT68036
	Edelstahl für salzhaltige Umgebungen - Acero inoxidable para ambientes salinos - нержавеющая сталь для соляных сред	2000	

MONDRIAN

Kunst und Stil schaffen **Atmosphäre**

Ein smartes flexibles, kombinierbares und ästhetisch integrierbares Konzept, in dem die präsentierten Produkte zum kreativen Element des Innenraumdesigns werden. Also kein einfach im Raum platziertes Kühlmöbel, sondern ein Programm, das sich an die verschiedenen, komplexen und wandelnden Bedürfnisse des Lebensmittelsektors anpasst, um dadurch Kunden anzulocken, die angebotenen Produkte in größerer Menge und besser zu verkaufen und dabei möglicherweise das Konsumverhalten zu lenken.



MODULAR SYSTEM



SPACE SAVING DOOR



REMOVABLE SYSTEM



ON BOARD SYSTEM

El arte y el gusto de crear **atmósfera**

Un concepto inteligente flexible, modular y estéticamente integrable en el que la exposición del producto se convierte en el elemento generador del diseño del entorno. No es simplemente un armario refrigerado tradicional integrado en el local, sino un programa que se adapta a las diferentes, complejas y cambiantes exigencias del mundo de la comida, en la búsqueda constante de atraer a los clientes, vender más y mejor los productos propuestos, guiando en lo posible el consumo.

Искусство и вкус создания **нужной атмосферы**

Это - интеллектуальная концепция, характеризующаяся гибкостью, модульностью и высокой степенью эстетической сочетаемости система, в рамках которой выставление продуктов становится элементом дизайна интерьеров. Это не просто охлаждаемая витрина для установки в торговом помещении, а программа, приспособливающаяся к разным и постоянно изменяющимся требованиям и тенденциям в сфере продуктов; созданная помогать постоянно привлекать клиентов, увеличивать объемы продажи выставяемой продукции и ориентированная на запросы потребителей.



MONDRIAN



MODULAR SYSTEM

Die drei gekühlten Module sind die grundlegenden Elemente des Systems. Diese werden durch **technische Module** und eine Reihe **neutraler Module** mit Flügeltür oder Schubladen ergänzt, so dass personalisierte Gestaltungswünsche sowohl unter den technischen als auch funktionalen Aspekte realisiert werden können. **Als Wand oder Insel, freistehend oder hängend**, die Mondrian Module können den Raum nach verschiedenen Modalitäten gestalten und organisieren, wobei der Fokus stets auf die Produktauslage gerichtet ist. Sie können auf oder unter der Theke angeordnet, in komplexe Module eingefügt, überlagert und aneinander gereiht werden. Das minimalistische und zeitgenössische Design ist ganz im Zeichen eines neuen und innovativen Publikumsauftritts gehalten.

Los tres módulos refrigerados son los elementos fundamentales del sistema. A estos se añaden los **módulos técnicos** y una serie de **módulos neutros** con puertas de batiente o con cajones, para satisfacer el deseo de una composición personalizada bajo todos los aspectos, tanto técnicos como funcionales. **Módulos murales o islas pasantes, apoyados sobre el suelo o colgados en la pared**, los módulos Mondrian pueden componer y organizar el espacio de diferentes maneras, centrando la atención en los productos expuestos. Se pueden colocar sobre o bajo el mostrador, introducidos en módulos complejos, apilables y adosables. Formas de diseño minimalista y contemporáneo, al servicio de una forma nueva e innovadora de presentarse al público.

Основными элементами системы являются три охлаждаемых модуля. Основные модули могут быть дополнены линиями из **нейтральных элементов** с распашной дверцей или с ящиками. Mondrian позволяет создать композицию с индивидуальным оформлением, при этом отвечая как техническим, так и функциональным потребностям. **Пристенные или островные сквозные решения, напольные или навесные модули Mondrian** могут сочетаться и разграничивать пространство разным образом, всегда ставя в центр внимания выставленную продукцию. Модули могут устанавливаться над или под столешницей, включаться в сложные композиции, размещаемые друг под другом или рядом друг с другом. Элементы Mondrian с минималистским и современным дизайном создают совершенно новый инновационный способ взаимодействия с посетителем.



A1MIQRW



A1MIORW



A1MWVRW

Snow (406)



Madagascar (656)



Scandinavian (386)



Gekühlte Module
Módulos refrigerados
Охлаждаемые модули

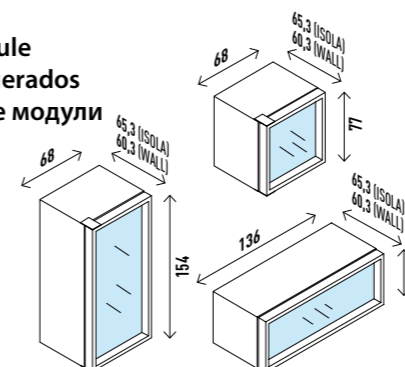

Technische Module
Módulos técnicos
Технические модули

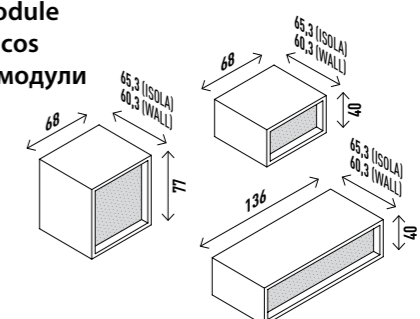

MONDRIAN

Zum Einrichten entwickelt. Ideal für kleine Räume.
Diseñado para decorar. Ideal para espacios pequeños.
Спроектировано для оформления. Отлично подходит для маленьких пространств.

Die Tür des waagrechten Moduls schwingt nach oben auf – eine absolute Neuheit in diesem Sektor - und hält somit den Bereich vor der Kombination von sperrigen Flügeltüren frei. Die Endbearbeitung erstreckt sich sowohl nach außen als auch nach innen der Module und schafft eine wahrnehmbare Kontinuität, die nicht durch technische Elemente unterbrochen wird. LED-Beleuchtung, Glasböden und Thermostat, die perfekt in das Design integriert sind, verbessern die Funktionalität und machen Mondrain zu einem ästhetisch einwandfreien System.

La puerta del módulo horizontal, al abrirse hacia arriba – novedad absoluta en el sector – permite liberar completamente el espacio inferior de la composición de las puertas de batiente. El acabado abarca el exterior e interior de los módulos creando una continuidad visual que no se rompe por elementos técnicos. Iluminación con LED, estantes de vidrio y termostato perfectamente integrado en el diseño, mejoran la funcionalidad y hacen de Mondrian un sistema de estética incomparable.

Дверь горизонтального модуля открывается вверх – (что является абсолютной новинкой для этой отрасли), полностью освобождая пространство перед композицией от громоздких распашных створок. Отделка оформляет внутренние и наружные поверхности модулей, создавая зрительную непрерывность, которую не нарушают технические элементы. Светодиодная подсветка, стеклянные полки, отлично вписавшийся в общий дизайн терморегулятор повышают функциональность и превращают Mondrian в систему с безупречной эстетикой.

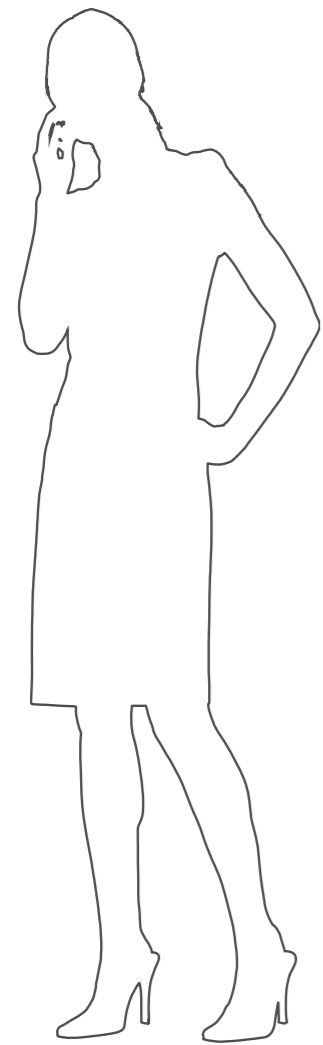

Regale aus Sicherheitsglas, technische Verarbeitungen aus Edelstahl, LED-Beleuchtung und Thermostat mit Feuchtigkeitsregelung **(optional)**, perfekt im Design integriert
Estantes de vidrio templado, acabados técnicos de acero inoxidable, iluminación con LED y termostato con control de humedad **(opcional)** perfectamente integrado en el diseño
Полки из закаленного стекла, профессиональная отделка из нержавеющей стали, светодиодная подсветка и терморегулятор с контролем влажности **(по заказу)**, великолепно вписавшийся в общий дизайн.

Neutrales Modul mit Tür
Módulo neutro con puerta
Нейтральный модуль с распашной дверью

Hängende Module (OPTIONAL)
Módulos de pared (OPTIONAL)
Навесные модули (ОПЦИИ)



SPACE SAVING DOOR



Food Service

Entfernte Regelung (IoT)

Die entfernte Temperaturregelung erfolgt mithilfe des optionalen WLAN-Moduls und der Cloud-Plattform.

Control a distancia (IoT)

La temperatura se controla a distancia utilizando el módulo Wi-Fi opcional y la plataforma cloud.

Дистанционное управление (IoT)

Управление температурой осуществляется дистанционно, при помощи опционального модуля Wi-Fi и облачной платформы.

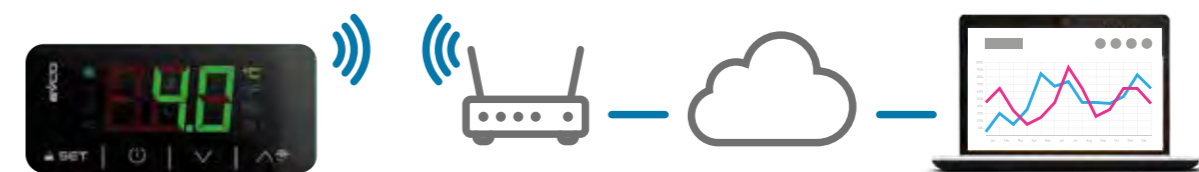

MONDRIAN

Entfernt: angenehm leise

Um Wärme- und Geräuschemissionen im Installationsraum zu vermeiden, sind sämtliche Kombinationen für entfernten Motor vorgerüstet. (ein technisches Fach zur Aufnahme von Ventilen, Kondensat-schale, Netzteilen für Beleuchtung ist in jedem Fall vorgesehen).

Remoto: cuando el silencio es importante

Con el fin de evitar calor y ruido en el entorno en el que serán instaladas, todas las combinaciones están predispuestas para instalación remota. (está previsto igualmente un compartimento técnico para alojar las válvulas, bandejas de recogida de condensados, alimentadores de luces).

Удаленный: когда важна тишина

Чтобы не создавать тепло и шум в помещении установки, все композиции подготовлены для работы с выносным компрессором. (предусмотрен в любом случае технический отсек для размещения клапанов, лотков для сбора конденсата, блоков питания подсветки).

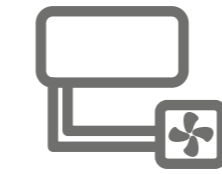

REMOTABLE SYSTEM

Eingebaut: alles integriert

In den technischen Fächern können die Verflüssigungseinheiten der verschiedenen Module installiert werden. Die technischen Anschlüsse sind verdeckt im Aufbau ausgeführt und machen die Kombinationen besonders elegant.

A bordo: todo integrado

En el interior de los compartimentos técnicos es posible montar las unidades condensadoras de los diferentes módulos. Las conexiones técnicas están ocultas dentro de la estructura, aumentando la elegancia de las combinaciones.



ON BOARD SYSTEM

Бортовая: все при себе

В технических отсеках могут быть размещены конденсаторные блоки различных модулей. Технологические подключения спрятаны в каркасе, что придает композициям элегантности.

Kühlanlage
Sistema refrigerante
Холодильная установка

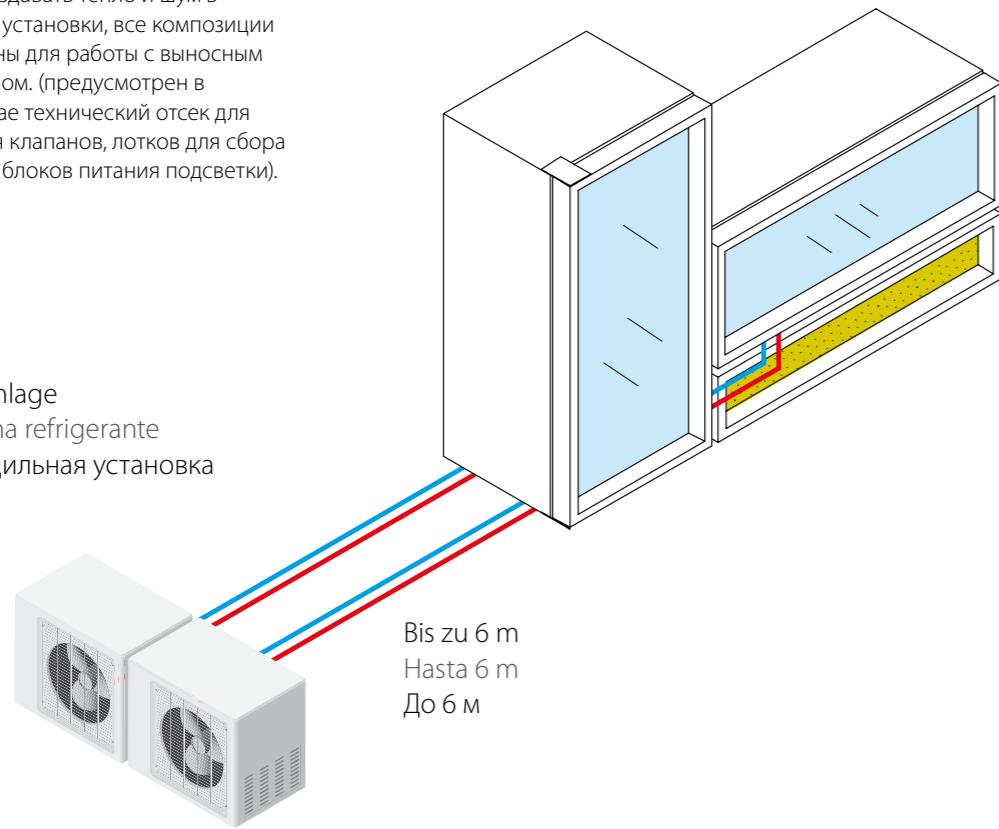

Technische Anschlüsse
Conexiones técnicas
Технологические подключения

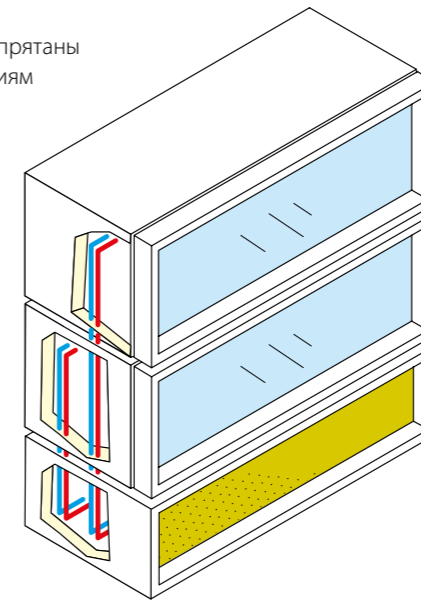

Technisches Fach mit Kühlanlage
Compartimento técnico con sistema refrigerante
Технический отсек с холодильной установкой



Gekühlte Einzelmodule - Módulos individuales refrigerados - Одинарные охлаждаемые модули

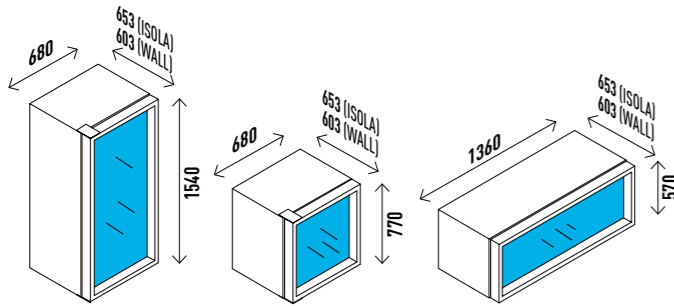

Temp. min = +4°C

Aufbau aus 42 mm dicken Verbundplatten: 26 mm extrudiertes Polystyrol in 8 mm dicken MDF-Trägern eingeschlossen.

Türen mit gehärtetem Verbundglas mit niedrigem Emissionsvermögen.

Modulspezifische Öffnung: Flügeltür/senkrecht öffnende Tür im Rahmen eingearbeitete Griffmulde. Temperatur: +4°C, Klimaklasse 4.

Digitale Temperaturregelung über internen Thermostat.

Innenregale aus Sicherheitsglas.

LED-Innenraumbeleuchtung.

Möglichkeit von wandhängenden* (optional) oder freistehenden Kombinationen.

Obere Abdeckplatte aus Edelstahl (optional).

Estructura de paneles sándwich de 42 mm de espesor: 26 mm de poliestireno extruido encerrado por soportes de 8 mm de espesor de MDF.

Puertas con doble cristal de baja emisividad templado. Apertura de acuerdo con el tipo de módulo: batiente/puerta de apertura vertical. Tirador empotrado en el marco.

Temperatura: +4 °C, clase climática 4. Control digital de la temperatura mediante termostato interior.

Estantes interiores de vidrio templado. Iluminación interior con LED.

Posibilidad de colgar la composición en las paredes (opcional) o bien apoyarla en el suelo.

Encimera de remate superior de la composición de acero inoxidable (opcional).

Encimera de remate superior de la composición de acero inoxidable (opcional).

Каркас из сэндвич-панелей толщиной 42 мм: 26-мм слой экструдированного пенополистирола расположен между панелями из МДФ толщиной 8 мм.

Двери с двойным закаленным стеклом с низкой теплопроводностью. Открытие в зависимости от типа модуля: распашное/открывающиеся вверх. Ручка, встроенная в раму.

Температура: +4°C, 4 климатический класс. Электронный контроль температуры при помощи встроенного терморегулятора.

Внутренние полки из закаленного стекла. Светодиодная подсветка внутри.

Возможность навесной (опция) или напольной установки композиции.

Верхняя закрывающая панель модуля из нержавеющей стали (опция).

Верхняя закрывающая панель модуля из нержавеющей стали (опция).

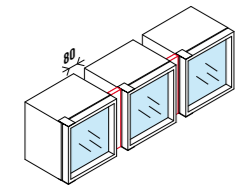

* Die Module können nicht nebeneinander an die Wand aufgehängt werden, müssen mindestens 8 cm voneinander entfernt sein. Abstandshalter, die zu den Modulen passen, sind verfügbar. (Befestigung durch den Kunden).

Los módulos de pared no se pueden instalar adosados, deben tener una separación de al menos 8 cm. Hay disponibles espaciadores del color de los módulos. (Fijación a cargo de cliente).

Подвесные модули не могут быть установлены вплотную к друг другу. Необходимый минимальный зазор 8 см. Разделители доступны в том же цвете, что и модули. (Для установки клиентом.)

Neutrale Einzelmodule - Módulos neutros - Нейтральные модули

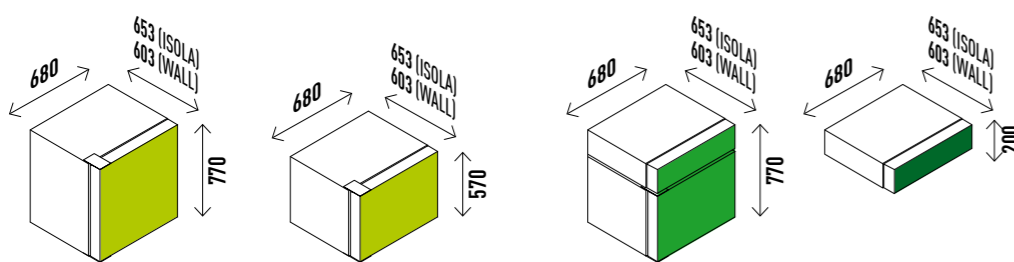

Zusätzlich zu den gekühlten Modulen sind auch neutrale Module verfügbar: offen, geschlossen mit Flügeltür oder mit Schubladen. Aufbau aus 42 mm dicken MDF in offener Version, aus 18 mm dicken MDF in geschlossener Version.

Además de los módulos refrigerados hay disponible una serie de módulos denominados Neutros: abiertos, cerrados con puerta de batiente o con cajón. Estructura de MDF de 42 mm de espesor si es abierta, MDF de 18 mm de espesor si es cerrada.

Помимо охлаждаемых модулей доступен ряд дополняющих нейтральных модулей: открытых, с распашной дверкой или с ящиком. Каркас открытых модулей выполнен из МДФ толщ. 42 мм, закрытых модулей - из МДФ толщ. 18 мм.

Technische Module - Módulos técnicos - Технические модули

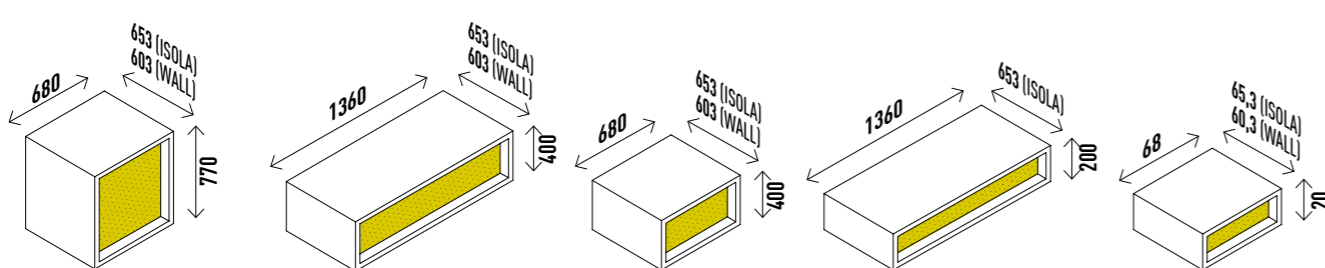

MONDRIAN TECNICO ISOLA	680x200 mm	A1MTZI6820*
MONDRIAN TECNICO ISOLA	680x400 mm	A1MTZI6840*
MONDRIAN TECNICO ISOLA	680x770 mm	A1MTQI6877*
MONDRIAN TECNICO ISOLA	1360x200 mm	A1MTZI13620*
MONDRIAN TECNICO ISOLA	1360x400 mm	A1MTZI13640*
MONDRIAN TECNICO WALL	680x200 mm	A1MTZW6820*
MONDRIAN TECNICO WALL	680x400 mm	A1MTZW6840*
MONDRIAN TECNICO WALL	680x770 mm	A1MTQW6877*
MONDRIAN TECNICO WALL	1360x400 mm	A1MTZW13640*

	Kühlaggregat Grupo refrigerante Холодильный агрегат	Verdampfungsleistung Potencia de evaporación Мощность испарения	Verdampfungstemperatur Temp. de evaporación Темп. испарения	T.A. 30°C - U.R. 55%
				CLIMATE CLASS 4
		[W]	[°C]	
MONDRIAN MODULO ISOLA ORIZZONTALE	REMOTE RF	350	-14	A1MIOR*
MONDRIAN MODULO ISOLA VERTICALE	REMOTE RF	350	-14	A1MIVR*
MONDRIAN MODULO ISOLA CUBO	REMOTE RF	300	-16	A1MIQR*
MONDRIAN MODULO WALL ORIZZONTALE	REMOTE RF	350	-14	A1MWOR*
MONDRIAN MODULO WALL VERTICALE	REMOTE RF	350	-14	A1MWVR*
MONDRIAN MODULO WALL CUBO	REMOTE RF	300	-16	A1MWQR*

Optional

RELATIVE FEUCHTIGKEITSREGELUNG (von 50% bis 70% in jedem Kühlfach)	CONTROL DE LA HUMEDAD RELATIVA (de 50% a 70% en cada cámara)	КОНТРОЛЬ ОТНОСИТЕЛЬНОЙ ВЛАЖНОСТИ (от 50% до 70% в каждой секции)	OPT83001
GETRENNTE VERFLÜSSIGUNGSEINHEIT	UNIDAD CONDENSADORA DESCONECTADA	ОТСОЕДИНЕННЫЙ КОНДЕНСАТОРНЫЙ БЛОК	GK83550001
GETRENNTE VERFLÜSSIGUNGSEINHEIT + CNT % UR	UNIDAD CONDENSADORA DESCONECTADA PARA CNT % UR	СОЕДИНЕННЫЙ КОНДЕНСАТОРНЫЙ БЛОК CNT % UR	GK83550002
REGALE AUS EDELSTAHL (58 cm)	ESTANTES DE ACERO INOXIDABLE (58 cm)	ПОЛКИ ИЗ НЕРЖАВЕЮЩЕЙ СТАЛИ (58 cm)	OPT83004
WARMER LED-BELEUCHTUNG	LUZ TONO CÁLIDO	ПОДСВЕТКА ТЕПЛОГО ЦВЕТА	OPT83005
KALTE LED-BELEUCHTUNG	LUZ TONO FRÍO	ПОДСВЕТКА ХОЛОДНОГО ЦВЕТА	OPT83006
SET FÜR WANDBEFESTIGUNG (1 Stk.)	KIT DE FIJACIÓN A LA PARED (1 pc.)	КОМПЛЕКТ ДЛЯ НАСТЕННОГО КРЕПЛЕНИЯ	OPT83007
DISTANZSTÜCK MODULO ISOLA ORIZZONTALE	DISTANZIALE MODULO ISOLA ORIZZONTALE		ML8361*001
DISTANZSTÜCK MODULO ISOLA CUBO	DISTANZIALE MODULO ISOLA CUBO		ML8361*002
DISTANZSTÜCK MODULO ISOLA VERTICALE	DISTANZIALE MODULO ISOLA VERTICALE		ML8361*003

* Laminatfarben - Colores laminado- Цвета ламината

FAST GOURMET

Das Buffet-System im Einklang mit den neuen Markttendenzen

"Fast Gourmet" ist das ideale System für Fast-Food- und Selbstbedienungsformeln, das dem modernen Lebensstil und den neuen Essgewohnheiten der schnelllebigen Konsumgesellschaft gerecht wird.

El sistema buffet que también satisface los nuevos mercados

es la herramienta ideal para ofrecer fórmulas de comida rápida y de autoservicio, respondiendo a los estilos de vida contemporáneos y a los nuevos hábitos alimentarios de los «fast moving consumers».

Система буфетов, удовлетворяющая новые рынки

"Fast Gourmet" - это наиболее удачное средство для того, чтобы предлагать решения для быстрого питания и самообслуживания, отвечая на требования современного стиля жизни и на новые пищевые привычки для постоянно спешащих покупателей.



CUSTOM LAYOUT



MORE ACCESSORIES



HOTEL & RESTAURANT



SUPERMARKET



GROCERY STORE



FRESH FOOD COURT



GAS STATIONS



FAST GOURMET

Kombinationen nach Wunsch

Die Module "Insel" und "doppelte Insel" lassen sich nach Wunsch zusammenstellen, so dass auch große "Fast Gourmet" Bereiche eingerichtet werden können. Die Kühlbecken (RF und VTRF) in 3, 4, 5, 6 GASTRONORM Größe ermöglichen nahezu unbegrenzte Kombinationen dank der Halterungen für 1/2, 1/3 oder 1/4 GN Behälter.

Combinaciones a placer

Los módulos "isla" e "isla doble" se pueden combinar a placer para crear zonas "Fast Gourmet" incluso de dimensiones grandes. Las cubas refrigeradas (RF - RFVT) tienen dimensiones de 3, 4, 5, 6 Gastronorm y permiten realizar infinitas combinaciones gracias a los soportes para cubetas de formato 1/2, 1/3 o 1/4 GN.

Сочетания по вашему усмотрению

Модули "островок" и "двойной островок" могут компоноваться по собственному усмотрению для создания зон "Fast Gourmet", даже больших размеров. Лотки с охлаждением (RF - VTRF) имеют размеры 3, 4, 5, 6 GASTRONORM и позволяют получать бесконечное количество сочетаний благодаря суппортам для емкостей в формате 1/2, 1/3 или 1/4 GN.



CUSTOM LAYOUT

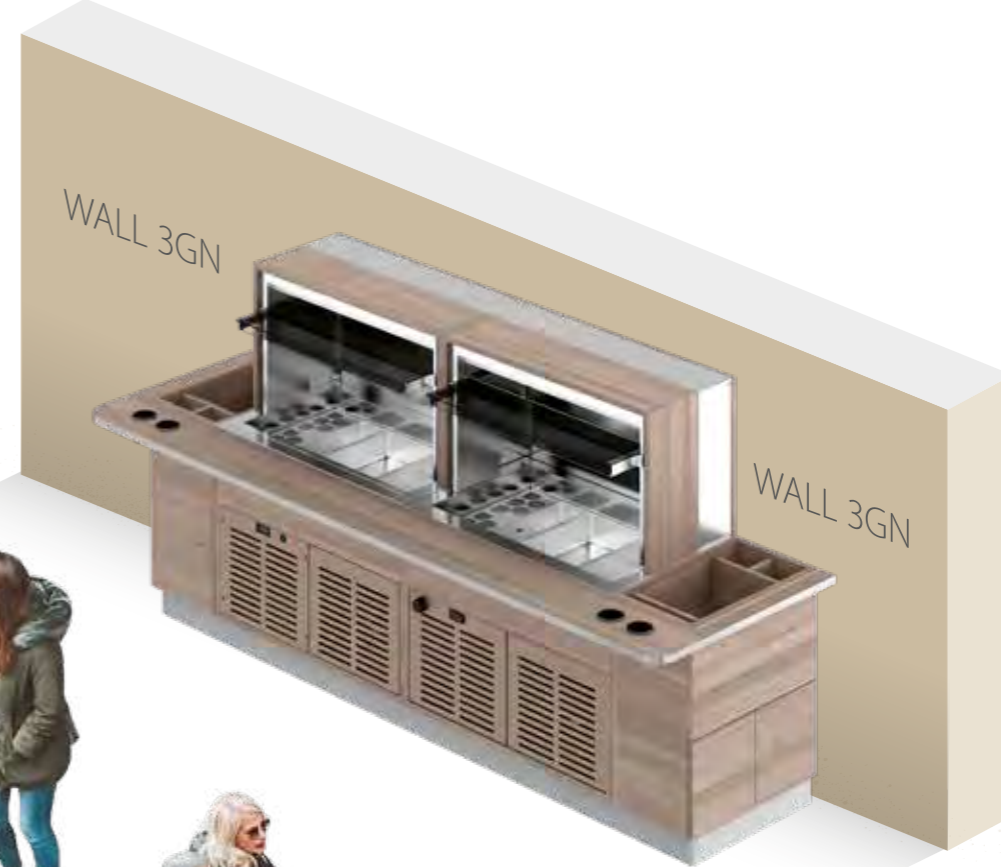
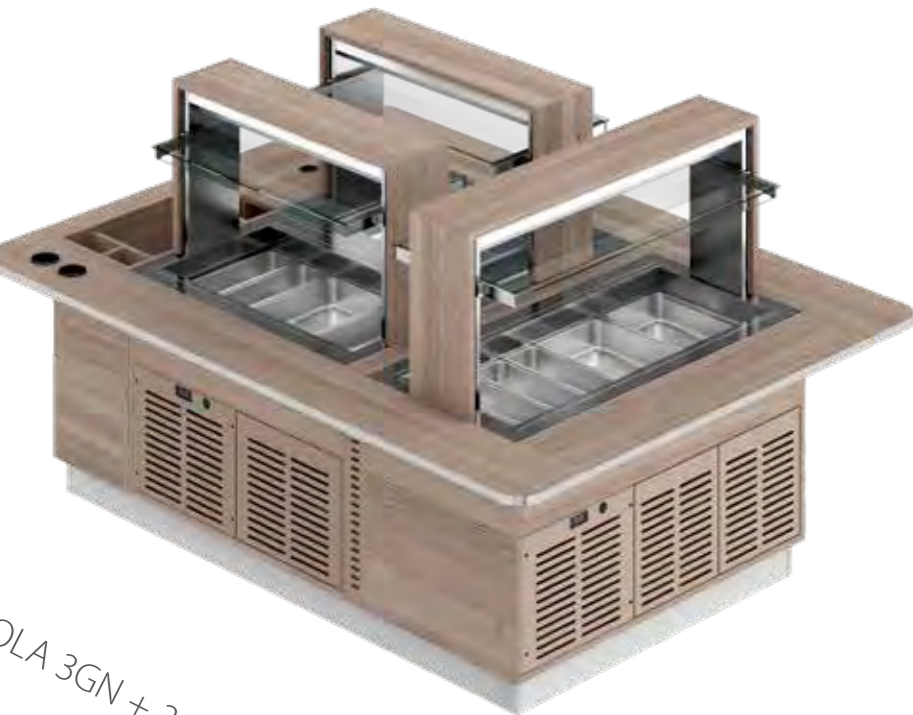

FAST GOURMET

Das richtige Zubehör

Alles, was der Kunde für die Wahl und Zubereitung seines Menüs braucht, muss griffbereit sein. Die "Fast Gourmet" Modelle von Enofrigo verfügen über dedizierte Bereiche für Mitnehmschalen, Saucen und Zutaten und sind zur Ausstattung mit Waagen und anderes Zubehör vorbereitet. Das Zutatenheft ist so platziert, dass der Kunde darin bequem nachschlagen kann. Die Preisschilder sind deutlich sichtbar und in Schienen mit den Produktbecken ausgerichtet.



Öl-/Essighalter
Schalen- und Besteckhalter
Fach für Zutatenheft
Steckdose

Soporte para botella de aceite/vinagre
Dispensador para bandejas y cubiertos
Espacio para el libro de los ingredientes
Toma eléctrica

Держатель для масла и уксуса
Держатель для лотков и столовых приборов
Место для книги с ингредиентами
Электророзетка

Aschgrau
Gris ceniza
Серый пепельный



Los accesorios adecuados

Todo lo que el cliente necesita para elegir y preparar su menú debe ser fácil de recoger. Los "Fast Gourmet" de Enofrigo están equipados con espacios para los envases para llevar, las salsas y condimentos, están predispuestos para instalar balanzas y otros accesorios. El libro de los ingredientes está situado de manera que el cliente pueda consultarlo fácilmente. Las etiquetas de precios se ven claramente y están alineadas con las cubas de los productos.



Preisschiene
Umlaufendes Bord

Portaprecios
Estante perimetral

Держатель ценника
Полка по периметру

Optionale Laminatfarben
Opción Colores laminado
Опция, ламинат специального цвета



Правильные аксессуары

Все то, что необходимо клиенту для приготовления собственного меню, должно быть легкодоступным. Витрины "Fast Gourmet" от Enofrigo имеют места для лотков на вынос, соусов и приправ, имеют подготовленные места для весов и других аксессуаров. Книга ингредиентов находится на видном месте, чтобы клиент мог легко ею воспользоваться. Ценники хорошо заметны и выровнены с лотками продуктов.



Waagenbereich

Zona para balanza

Место для весов

Extra accessories

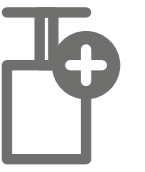

MORE ACCESSORIES

OPEN

Ein Sensor erfasst das Herantreten eines Kunden (nicht das Vorbeigehen), und die Abdeckung fährt automatisch hoch.

Un sensor reconoce cuando un cliente se acerca (no cuando pasa casualmente) y la cubierta superior se levanta automáticamente.

ОТКРЫТИЕ: Датчик распознает приближение клиента (не случайное прохождение мимо) и верхняя крышка автоматически поднимается.

CLOSE

Nachdem sich der Kunde entfernt hat, fährt die obere Abdeckung automatisch runter.

Quando el cliente se aleja, la cubierta superior se baja automáticamente.

ЗАКРЫТИЕ: Верхняя крышка автоматически опускается после ухода клиентов.

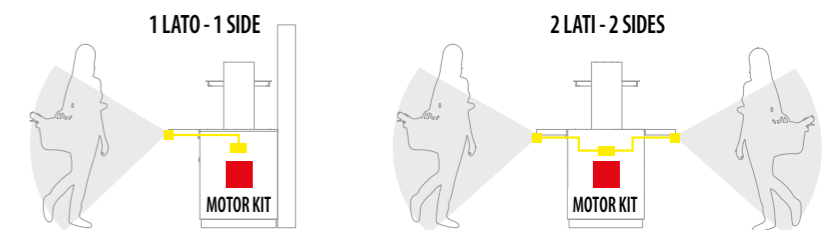

KIT Motore SVT (optional)	Motor KIT SVT (optional)	3 GN	GA99490004
KIT Motore SVT (optional)	Motor KIT SVT (optional)	4-5-6 GN	GA99490003

Centralina+Sensori 1 LATO	Control unit+Sensors 1 LATO	3 GN	GE99770004
Centralina+Sensori 2 LATI	Control unit+Sensors 2 LATI	3 GN	GE99770006
Centralina+Sensori 1 LATO	Control unit+Sensors 1 LATO	4 GN	GE99770009
Centralina+Sensori 2 LATI	Control unit+Sensors 2 LATI	4 GN	GE99770010
Centralina+Sensori 1 LATO	Control unit+Sensors 1 LATO	6 GN	GE99770003
Centralina+Sensori 2 LATI	Control unit+Sensors 2 LATI	6 GN	GE99770005

Doppeltes Becken
Doble cubeta
Двойной лоток



FAST GOURMET for

HOTEL & RESTAURANTS

Elegant, personalisierbar und vielseitig, "Fast Gourmet" ist die ideale Lösung für die bestmögliche Präsentation von Buffet-Gerichten und Frühstück in Hotels und renommierten Restaurants. Dank der Auswahl unter verschiedenen Materialien, optischen Varianten, Zubehörteilen und Komponenten (offene Fächer für Teller und Gläser, Fächer mit Türen usw.) integriert sich das Buffet perfekt mit dem Ambiente und der Einrichtung exklusiver Lokale und wertet zudem das gastronomische Angebot auf. Nach individuellen Bedürfnissen modulierbar und kombinierbar, vereint das Buffet Funktionalität und Ästhetik im Zeichen des guten Geschmacks.

Zubehör

- Öl-/Essighalter
- Offenes Fach (auf Wunsch)
- Fach mit Türen (auf Wunsch)

Elegante, personalizable y versátil, «Fast Gourmet» es la solución ideal para la mejor exposición de comidas y desayunos buffet en hoteles y restaurantes prestigiosos. Gracias a la posibilidad de elegir materiales, acabados, accesorios, medidas, componentes (compartimento abierto para platos y vasos, compartimento con puertas, etc.) puede integrarse perfectamente con los espacios y el mobiliario de entornos exclusivos y juega un papel importante en la valorización de la oferta gastronómica de primera calidad. Modulable y componible en función de las necesidades específicas, combina funcionalidad y estética caracterizadas por el buen gusto.

Accesorios

- Soporte para botella de aceite/vinagre
- Compartimento abierto (opcional)
- Compartimento con puertas (opcional)

Fast Gourmet - это элегантное, индивидуально оформляемое и практичное решение, которое позволит наилучшим образом выкладывать блюда в буфете и в зале для завтраков в престижных отелях и ресторанах. Благодаря возможности выбрать материалы, отделки, аксессуары, размеры, компоненты (открытый отсек для тарелок и стаканов, отсек со створками и т.д.) этот элемент отлично интегрируется с пространствами и оформлением эксклюзивных заведений и играет важную роль в повышении престижа гастрономического меню высочайшего уровня. Этот модульный элемент может компоноваться согласно любым потребностям, совмещая в себе функциональность и эстетику в хорошем вкусе.

Аксессуары

- Logement à huile/vinaigre
- Compartiment à claire-voie (option)
- Compartiment à portes (option)



HOTEL &
RESTAURANTS



FAST GOURMET for SUPERMARKET

"Fast Gourmet" fühlt sich besonders in großen Supermärkten wohl, die auf die perfekte Inszenierung der Speisen, ganz gleich ob roh, gekocht, warm oder kalt, Wert legen. Modularität, Flexibilität und Personalisierungsmöglichkeiten von „Fast Gourmet“ decken sämtliche Präsentationsbedürfnisse und ermöglichen außerdem die Gestaltung neutraler Bereiche für Waagen, Mikrowelle, Besteck sowie Mitnehm-Schalen.

Durch den Sensor SMART (auf Wunsch), der die Glasabdeckung beim Nähern und Entfernen eines Kunden automatisch öffnet und schließt, erfolgt die Auslage der Speisen stets unter optimalen Bedingungen.

Zubehör

- Schalen-, Besteck und Serviettenbereich
- Öl-/Essighalter
- Fach für Zutatenheft
- Preisschiene
- Waagenbereich mit Steckdose

Accesorios

- Dispensador para recipientes, cubiertos y servilletas
- Soporte para botella de aceite- vinagre
- Espacio para el libro de los ingredientes
- Portaprecios
- Zona para balanza con toma de corriente

Аксессуары

- Место для лотков, столовых приборов, салфеток
- Отсек для масла и уксуса
- Место для книги с ингредиентами
- Держатель ценника
- Место для весов с электрической розеткой

Fast Gourmet integrates perfectly into large supermarkets that need to improve visibility and promotion of foods on display, whether raw or cooked, hot or cold.

Fast Gourmet is modular, flexible and lets you customize without limiting displays, allowing for addition of neutral spaces for weighing scales, microwaves, cutlery trays and take-away trays.

The SMART sensor (optional) opens and closes the upper glass canopy when the customer approaches and walks away to ensure food is always displayed in optimum conditions.

Fast Gourmet trouve son emplacement idéal dans les grands supermarchés qui doivent donner de la visibilité aux produits exposés et les valoriser, qu'il s'agisse d'aliments crus ou cuits, chauds ou froids. La modularité, la flexibilité et les possibilités de personnalisation de Fast Gourmet offrent une exposition sans limite, et permettent d'ajouter des espaces neutres pour les balances, les micro-ondes, les couverts et les barquettes à emporter.

Les aliments sont toujours exposés dans les meilleures conditions grâce au capteur SMART (en option) qui permet l'ouverture et la fermeture automatique du couvercle de protection supérieur en verre, lorsque le client s'approche ou s'éloigne.



SUPERMARKET

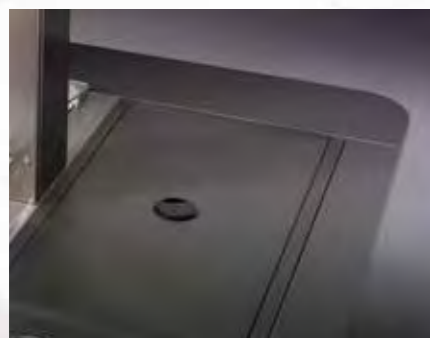

SMART
(OPTIONAL)

FAST GOURMET for

GROCERY STORES

Dank der kompakten und in Optik sowie Zubehör personalisierbaren Modellen ist „Fast Gourmet“ perfekt auf die räumliche Optimierung und Aufwertung von kleinen Verkaufsläden, Bioecken und Gastronomiekonzepten mit gesundem Nahrungsmittelsortiment ausgelegt. „Fast Gourmet“ erfüllt daher genau die Wünsche der Verbraucher nach einem exklusiven und zugleich praktischen Corner, um ihr Frühstück, Mittag- und Abendessen wählen und zusammenstellen zu können.

Zubehör

- Schalen-Lagerbereich
- Versenkter Serviettenbereich
- Öl-/Essighalter
- Fach für Zutatenheft
- Double Becken (Auf Wunsch)

«Fast Gourmet», gracias a modelos de dimensiones compactas, acabados y accesorios personalizables, responde a las necesidades de optimización y valorización de los espacios de pequeños puntos de venta de barrio, rincones de productos ecológicos y conceptos de restauración que ofrecen comida saludable.

«Fast Gourmet» satisface las necesidades de aquellos consumidores que buscan un rincón exclusivo pero práctico donde elegir y componer su desayuno, almuerzo y cena.

Accesorios

- Zona dispensador de recipientes
- Servilletero
- Soporte para botella de aceite/vinagre
- Espacio para el libro de los ingredientes
- Cuba Double (Opcional)

Благодаря моделям с компактными размерами, возможности выбрать отделки и аксессуары, „Fast Gourmet“ отвечает на необходимости оптимизации и валоризации площадей маленьких торговых заведений “в соседнем доме”, оформления уголков, предлагающих экологические продукты, и предложения концепций общественного питания, предлагающего здоровую пищу. Таким образом, „Fast Gourmet“ отвечает на необходимости тех потребителей, которым нужен эксклюзивный, но практичный уголок, в котором можно выбрать свой завтрак и блюда на обед или ужин.

Аксессуары

- Место хранения лотков
- Отсек для салфеток
- Отсек для масла и уксуса
- Место для книги с ингредиентами
- Ванна Double (по заказу)



GROCERY STORE



Look, Select, Enjoy



Belüftete RF-Version

Becken aus Edelstahl AISI 304 für GN-Behälter mit digitaler Regelung der Beckentemperatur.

Versión RF Ventilada

Cubas de acero inoxidable AISI 304 para cubetas GN con control digital de la temperatura en la cuba.

Версия RF с вентиляцией

Ванны из нержавеющей стали AISI 304 предусмотрены для емкостей GN и имеют цифровой контроль температуры в ванне.



Doppeltes Becken
Doble cubeta
Двойной лоток

FAST GOURMET for

FRESH FOOD COURT

Eleganz, Dynamik und Schnellwahl sind die Features, die „Fast Gourmet“ als ideale Einrichtungsentscheidung für die Selbstbedienungsinself in Einkaufszentren, Kinos und Gastronomiebereichen im Allgemeinen profilieren. Die beste Antwort auf die Ansprüche einer Kundschaft, die nach einem breit gefächerten Sortiment kalter oder warmer Fertigspeisen für den Verzehr vor Ort oder zum Mitnehmen verlangt, ohne dabei auf die Freiheit, Gastlichkeit und Schnelligkeit der Selbstbedienung verzichten zu wollen.

Zubehör

- Schalen-Lagerbereich
- Versenkter Serviettenbereich
- Öl-/Essighalter
- Fach für Zutatenheft
- Double Becken (Auf Wunsch)

«Fast Gourmet», por su elegancia, dinamismo y velocidad de elección, es la opción ideal para decorar las islas de autoservicio en centros comerciales, cines y patios de comida en general.

La mejor solución para satisfacer las necesidades de una clientela que busca un amplia variedad de alimentos listos, frescos o calientes, para consumir en el lugar o fuera, en total autonomía y rápidamente.

Элегантность, динамичность и быстрота выбора - это характеристики, превращающие “Fast Gourmet” в наилучший выбор для обустройства островков самообслуживания в торговых центрах, кинотеатрах и фудкортах. Наилучшее решение, отвечающее на необходимости клиентов, которым необходим большой ассортимент готовых, свежих или горячих блюд для их употребления на месте или на вынос, самостоятельно, в компании и быстро.

Аксессуары

- Место хранения лотков
- Отсек для салфеток
- Отсек для масла и уксуса
- Место для книги с ингредиентами
- Ванна Double (по заказу)



FRESH FOOD COURT



Accesorios

- Zona dispensador de recipientes
- Servilletero
- Soporte para botella de aceite/vinagre
- Espacio para el libro de los ingredientes
- Cuba Double (Opcional)

Belüftete RF-Version

Becken aus Edelstahl AISI 304 für GN-Behälter mit digitaler Regelung der Beckentemperatur.

Versión RF Ventilada

Cubas de acero inoxidable AISI 304 para cubetas GN con control digital de la temperatura en la cuba.

Версия RF с вентиляцией

Ванны из нержавеющей стали AISI 304 предусмотрены для емкостей GN и имеют цифровой контроль температуры в ванне.



FAST GOURMET for GAS STATIONS

"Fast Gourmet" von Enofrigo ist der ideale Partner von Tankstellen, Cafeterías und kleinen Fast-Food. Farbvarianten und Zubehör der Linie Fast Gourmet ermöglichen die Personalisierung des Ausgabelayouts schneller Gerichte und Snacks und schaffen ein angenehmes, harmonisches und freundliches Ambiente.

Zubehör

- Raum für Getränkespender
- Double Becken (Auf Wunsch)

Fast Gourmet de Enofrigo es el sistema ideal para estaciones de servicio, cafeterías y pequeños fast food. Las variantes de colores y los accesorios de la línea Fast Gourmet permiten personalizar la disposición de distribución de comidas rápidas y snacks, creando un ambiente agradable, armonioso y acogedor.

Accesorios

- Espacio para despensas de bebidas
- Cuba Double (Opcional)

Fast Gourmet от Enofrigo - это идеальный партнер для автозаправочных станций, кафе и маленьких заведений быстрого питания. Цветовые варианты и аксессуары линии Fast Gourmet позволяют составить индивидуальную схему распределения блюд быстрого питания и закусок, создавая приятный, гармоничный и гостеприимный интерьер.

Аксессуары

- Место для розлива напитков
- Ванна Double (по заказу)



GAS
STATIONS



Wasserbad-Version

Becken aus Edelstahl AISI 304 für GN-Behälter mit digitaler Regelung der Beckentemperatur.

Versión Baño María

Cubas de acero inoxidable AISI 304 para cubetas GN con control digital de la temperatura en la cuba.

Версия с водяной баней

Ванны из нержавеющей стали AISI 304 предусмотрены для емкостей GN и имеют цифровой контроль температуры в ванне.

FAST GOURMET Isola

Isola SVT Fissa

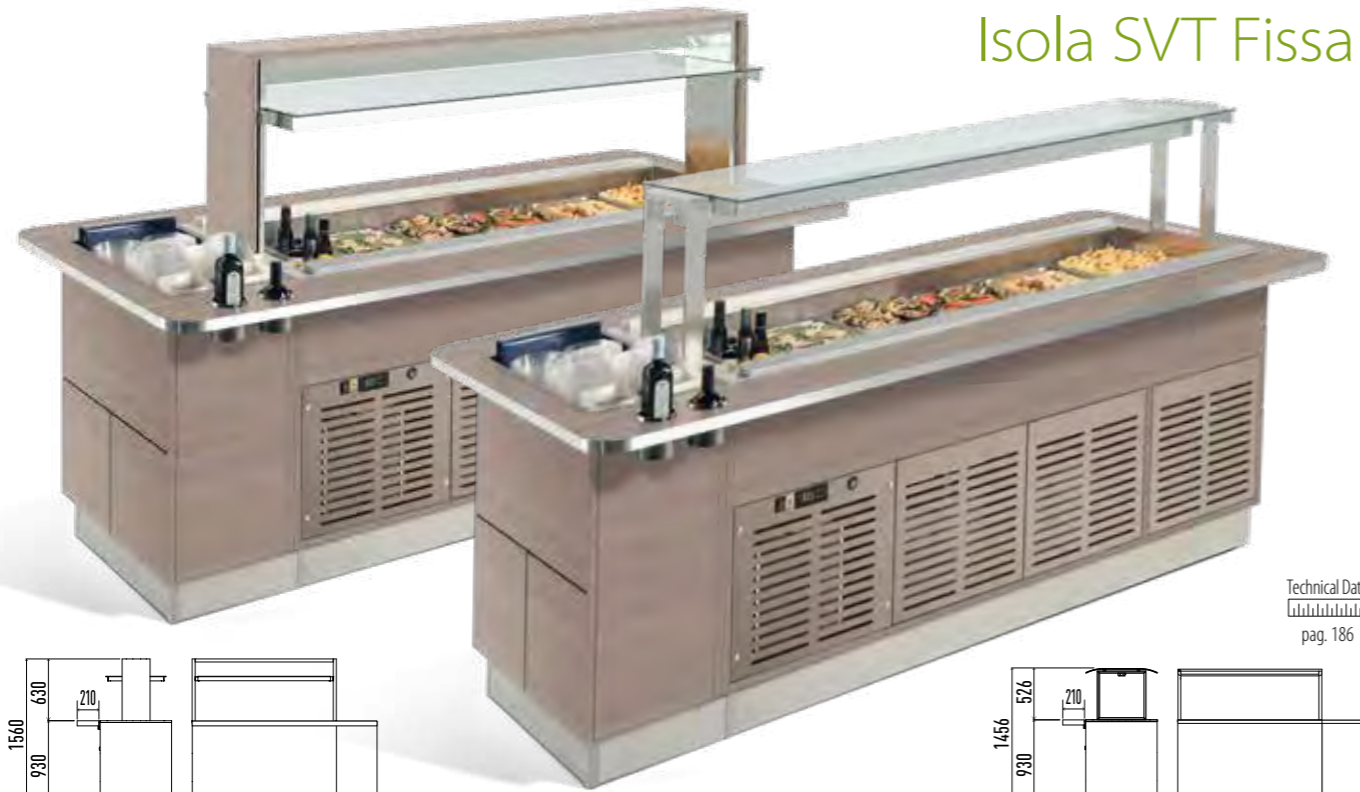

Technical Data
pag. 186

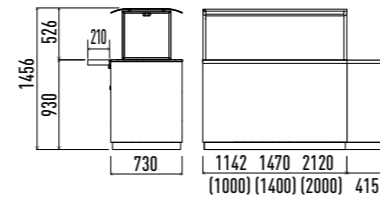
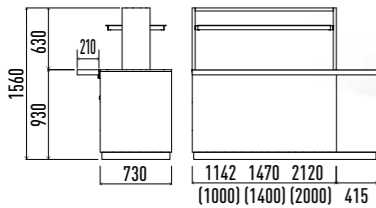

T.A. 25°C - U.R. 60%

	FAST GOURMET ISOLA RF 1000		A1FASTGOIRF10P/*
	FAST GOURMET ISOLA RF 1400		A1FASTGOIRF14P/*
	FAST GOURMET ISOLA RF 2000		A1FASTGOIRF20P/*
	FAST GOURMET ISOLA VTRF 1000		A1FASTGOIVTRF10P/*
	FAST GOURMET ISOLA VTRF 1400		A1FASTGOIVTRF14P/*
	FAST GOURMET ISOLA VTRF 2000		A1FASTGOIVTRF20P/*
	FAST GOURMET ISOLA 1000 BM		A1FASTGOIBM10/*
	FAST GOURMET ISOLA 1400 BM		A1FASTGOIBM14/*
	FAST GOURMET ISOLA 1400 BM 3F		A1FASTGOIBM143F/*
	FAST GOURMET ISOLA 2000 BM		A1FASTGOIBM20/*
	FAST GOURMET ISOLA 2000 BM 3F		A1FASTGOIBM203F/*
	FAST GOURMET ISOLA 1000 QPC		A1FASTGOIQPC10/*
	FAST GOURMET ISOLA 1400 QPC		A1FASTGOIQPC14/*
	FAST GOURMET ISOLA 2000 QPC		A1FASTGOIQPC20/*
	FAST GOURMET ISOLA SVT FISSA RF 1000		A1FASTGOFRF10P/*
	FAST GOURMET ISOLA SVT FISSA RF 1400		A1FASTGOFRF14P/*
	FAST GOURMET ISOLA SVT FISSA RF 2000		A1FASTGOFRF20P/*
	FAST GOURMET ISOLA SVT FISSA VTRF 1000		A1FASTGOFVTRF10P/*
	FAST GOURMET ISOLA SVT FISSA VTRF 1400		A1FASTGOFVTRF14P/*
	FAST GOURMET ISOLA SVT FISSA VTRF 2000		A1FASTGOFVTRF20P/*
	FAST GOURMET ISOLA SVT FISSA 1000 BM		A1FASTGOFBM10/*
	FAST GOURMET ISOLA SVT FISSA 1400 BM		A1FASTGOFBM14/*
	FAST GOURMET ISOLA SVT FISSA 1400 BM 3F		A1FASTGOFBM143F/*
	FAST GOURMET ISOLA SVT FISSA 2000 BM		A1FASTGOFBM20/*
	FAST GOURMET ISOLA SVT FISSA 2000 BM 3F		A1FASTGOFBM203F/*
	FAST GOURMET ISOLA SVT FISSA 1000 QPC		A1FASTGOFQPC10/*
	FAST GOURMET ISOLA SVT FISSA 1400 QPC		A1FASTGOFQPC14/*
	FAST GOURMET ISOLA SVT FISSA 2000 QPC		A1FASTGOFQPC20/*

- Holzaufbau
- Laminat-Arbeitsplatte
- Becken aus Edelstahl AISI 304 oder warme/kalte Platten aus Agglomerat
- Vitrine aus bruchfestem Sicherheitsglas
- Digitale Regelung der Beckentemperatur
- Füße

- Estructura de madera
- Encimera de Laminado
- Cubas de acero inoxidable AISI 304 o placas calientes/frías de aglomerado
- Campana de vidrio templado irrompible
- Control digital de la temperatura en la cuba
- Patas

- Корпус из дерева
- Столешница из ламинат
- Ванны из нержавеющей стали AISI 304 или поверхности с подогревом/охлаждением из агломерата Quarzo
- Закаленное безопасное стекло
- Электронный контроль температуры
- Ножи

FAST GOURMET Servito



Technical Data
pag. 186

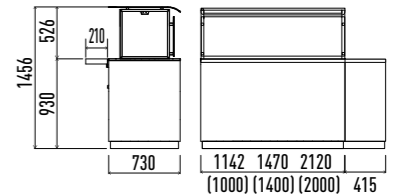

T.A. 25°C - U.R. 60%

	FAST GOURMET SERVITO RF 1000		A1FASTGOSRF10P/*
	FAST GOURMET SERVITO RF 1400		A1FASTGOSRF14P/*
	FAST GOURMET SERVITO RF 2000		A1FASTGOSRF20P/*
	FAST GOURMET SERVITO VTRF 1000		A1FASTGOSVTRF10P/*
	FAST GOURMET SERVITO VTRF 1400		A1FASTGOSVTRF14P/*
	FAST GOURMET SERVITO VTRF 2000		A1FASTGOSVTRF20P/*
	FAST GOURMET SERVITO 1000 BM		A1FASTGOSBM10/*
	FAST GOURMET SERVITO 1400 BM		A1FASTGOSBM14/*
	FAST GOURMET SERVITO 1400 BM 3F		A1FASTGOSBM143F/*
	FAST GOURMET SERVITO 2000 BM		A1FASTGOSBM20/*
	FAST GOURMET SERVITO 2000 BM 3F		A1FASTGOSBM203F/*
	FAST GOURMET SERVITO 1000 QPC		A1FASTGOSQPC10/*
	FAST GOURMET SERVITO 1400 QPC		A1FASTGOSQPC14/*
	FAST GOURMET SERVITO 2000 QPC		A1FASTGOSQPC20/*

- Holzaufbau
- Laminat-Arbeitsplatte
- Becken aus Edelstahl AISI 304 oder warme/kalte Platten aus Agglomerat
- Vitrine aus bruchfestem Sicherheitsglas
- Digitale Regelung der Beckentemperatur
- Füße

- Estructura de madera
- Encimera de Laminado
- Cubas de acero inoxidable AISI 304 o placas calientes/frías de aglomerado
- Campana de vidrio templado irrompible
- Control digital de la temperatura en la cuba
- Patas

- Корпус из дерева
- Столешница из ламинат
- Ванны из нержавеющей стали AISI 304 или поверхности с подогревом/охлаждением из агломерата Quarzo
- Закаленное безопасное стекло
- Электронный контроль температуры
- Ножи

FAST GOURMET Wall

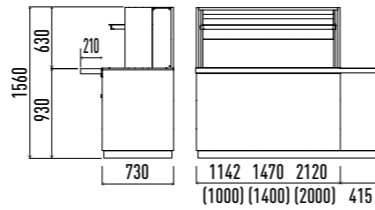

Technical Data

 pag. 186-188

















T.A. 25°C - U.R. 60%

- Holzaufbau
- Laminat-Arbeitsplatte
- Becken aus Edelstahl AISI 304 oder warme/kalte Platten aus Agglomerat
- Vitrine aus bruchfestem Sicherheitsglas
- Digitale Regelung der Beckentemperatur
- Füße

- Estructura de madera
- Encimera de Laminado
- Cubas de acero inoxidable AISI 304 o placas calientes/frías de aglomerado
- Campana de vidrio templado irrompible
- Control digital de la temperatura en la cuba
- Patas

- Корпус из дерева
- Столешница из ламинат
- Ванны из нержавеющей стали AISI 304 или поверхности с подогревом/охлаждением из агломерата Quarzo
- Закаленное безопасное стекло
- Электронный контроль температуры
- Ножи



FAST GOURMET WALL RF 1000		A1FASTGOWRF10P/*
FAST GOURMET WALL RF 1400		A1FASTGOWRF14P/*
FAST GOURMET WALL RF 2000		A1FASTGOWRF20P/*
FAST GOURMET WALL VTRF 1000		A1FASTGOWVTRF10P/*
FAST GOURMET WALL VTRF 1400		A1FASTGOWVTRF14P/*
FAST GOURMET WALL VTRF 2000		A1FASTGOWVTRF20P/*
FAST GOURMET WALL 1000 BM		A1FASTGOWBM10/*
FAST GOURMET WALL 1400 BM		A1FASTGOWBM14/*
FAST GOURMET WALL 1400 BM 3F		A1FASTGOWBM143F/*
FAST GOURMET WALL 2000 BM		A1FASTGOWBM20/*
FAST GOURMET WALL 2000 BM 3F		A1FASTGOWBM203F/*
FAST GOURMET WALL 1000 QPC		A1FASTGOWQPC10/*
FAST GOURMET WALL 1400 QPC		A1FASTGOWQPC14/*
FAST GOURMET WALL 2000 QPC		A1FASTGOWQPC20/*

FAST GOURMET Doppio



Technical Data

 pag. 188

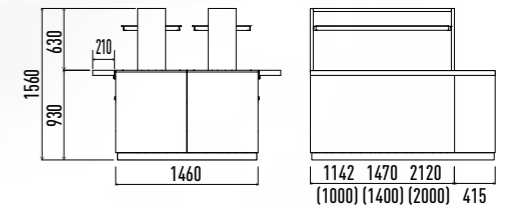









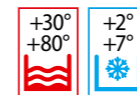









T.A. 25°C - U.R. 60%

- Holzaufbau
- Laminat-Arbeitsplatte
- Becken aus Edelstahl AISI 304 oder warme/kalte Platten aus Agglomerat
- Vitrine aus bruchfestem Sicherheitsglas
- Digitale Regelung der Beckentemperatur
- Füße

- Estructura de madera
- Encimera de Laminado
- Cubas de acero inoxidable AISI 304 o placas calientes/frías de aglomerado
- Campana de vidrio templado irrompible
- Control digital de la temperatura en la cuba
- Patas

- Корпус из дерева
- Столешница из ламинат
- Ванны из нержавеющей стали AISI 304 или поверхности с подогревом/охлаждением из агломерата Quarzo
- Закаленное безопасное стекло
- Электронный контроль температуры
- Ножи



FAST GOURMET ISOLA DOPPIA RF+RF 1000		A1FASTGORFRF10P/*
FAST GOURMET ISOLA DOPPIA RF+RF 1400		A1FASTGORFRF14P/*
FAST GOURMET ISOLA DOPPIA RF+RF 2000		A1FASTGORFRF20P/*
FAST GOURMET ISOLA DOPPIA VTRF+VTRF 1000		A1FASTGOVTRFVTRF10P/*
FAST GOURMET ISOLA DOPPIA VTRF+VTRF 1400		A1FASTGOVTRFVTRF14P/*
FAST GOURMET ISOLA DOPPIA VTRF+VTRF 2000		A1FASTGOVTRFVTRF20P/*
FAST GOURMET ISOLA DOPPIA BM+RF 1000		A1FASTGOBMRF10P/*
FAST GOURMET ISOLA DOPPIA BM+RF 1400		A1FASTGOBMRF14P/*
FAST GOURMET ISOLA DOPPIA BM+RF 2000		A1FASTGOBMRF20P/*
FAST GOURMET ISOLA DOPPIA BM+VTRF 1000		A1FASTGOBMVTRF10P/*
FAST GOURMET ISOLA DOPPIA BM+VTRF 1400		A1FASTGOBMVTRF143FP/*
FAST GOURMET ISOLA DOPPIA BM+VTRF 2000		A1FASTGOBMVTRF203FP/*
FAST GOURMET ISOLA DOPPIA BM+BM 1000		A1FASTGOBMBM10P/*
FAST GOURMET ISOLA DOPPIA BM+BM 1400		A1FASTGOBMBM143FP/*
FAST GOURMET ISOLA DOPPIA BM+BM 2000		A1FASTGOBMBM203FP/*
FAST GOURMET ISOLA DOPPIA QPC + QPC 1000		A1FASTGOQCPC10P/*
FAST GOURMET ISOLA DOPPIA QPC + QPC 1400		A1FASTGOQCPC14P/*
FAST GOURMET ISOLA DOPPIA QPC + QPC 2000		A1FASTGOQCPC20P/*

Алматы (7273)495-231
Ангарск (3955)60-70-56
Архангельск (8182)63-90-72
Астрахань (8512)99-46-04
Барнаул (3852)73-04-60
Белгород (4722)40-23-64
Благовещенск (4162)22-76-07
Брянск (4832)59-03-52
Владивосток (423)249-28-31
Владикавказ (8672)28-90-48
Владимир (4922)49-43-18
Волгоград (844)278-03-48
Воюгда (8172)26-41-59
Воронеж (473)204-51-73
Екатеринбург (343)384-55-89

Иваново (4932)77-34-06
Ижевск (3412)26-03-58
Иркутск (395)279-98-46
Казань (843)206-01-48
Калининград (4012)72-03-81
Калуга (4842)92-23-67
Кемерово (3842)65-04-62
Киров (8332)68-02-04
Коломна (4966)23-41-49
Кострома (4942)77-07-48
Краснодар (861)203-40-90
Красноярск (391)204-63-61
Курск (4712)77-13-04
Курган (3522)50-90-47
Липецк (4742)52-20-81

Магнитогорск (3519)55-03-13
Москва (495)268-04-70
Мурманск (8152)59-64-93
Набережные Челны (8552)20-53-41
Нижний Новгород (831)429-08-12
Новокузнецк (3843)20-46-81
Ноябрьск (3496)41-32-12
Новосибирск (383)227-86-73
Омск (3812)21-46-40
Орел (4862)44-53-42
Оренбург (3532)37-68-04
Пенза (8412)22-31-16
Петрозаводск (8142)55-98-37
Псков (8112)59-10-37

Пермь (342)205-81-47
Ростов-на-Дону (863)308-18-15
Рязань (4912)46-61-64
Самара (846)206-03-16
Саранск (8342)22-96-24
Санкт-Петербург (812)309-46-40
Саратов (845)249-38-78
Севастополь (8692)22-31-93
Симферополь (3652)67-13-56
Смоленск (4812)29-41-54
Сочи (862)225-72-31
Ставрополь (8652)20-65-13
Сургут (3462)77-98-35
Сыктывкар (8212)25-95-17
Тамбов (4752)50-40-97

Тверь (4822)63-31-35
Тольятти (8482)63-91-07
Томск (3822)98-41-53
Тула (4872)33-79-87
Тюмень (3452)66-21-18
Ульяновск (8422)24-23-59
Улан-Удэ (3012)59-97-51
Уфа (347)229-48-12
Хабаровск (4212)92-98-04
Чебоксары (8352)28-53-07
Челябинск (351)202-03-61
Череповец (8202)49-02-64
Чита (3022)38-34-83
Якутск (4112)23-90-97
Ярославль (4852)69-52-93

Россия +7(495)268-04-70

Казахстан +7(7172)727-132

Киргизия +996(312)96-26-47

<https://enofrigo.nt-rt.ru> || eob@nt-rt.ru